



新疆天业(集团)有限公司
XINJIANG TIANYE(GROUP)CO., LTD.

开放联合·共创未来

2015年可持续发展报告

创新 责任 奋进

中国·石河子
二〇一六年六月



新疆天业

XINJIANG TIANYE

天业标志由“天”和“业”二字变形组合而成,上为“天”,意指“天山”,表明新疆天业的地域特征;又有“蓝天”、“明天”的联想,体现新疆天业扎根天山,创造美好明天的发展愿望。下“业”,意为“事业”,表明新疆天业绿色环保为核心,建造新型环保节能型企业的宗旨,含有蓝天绿地的伟业之意。

变形后的“天”和“业”二字,仿佛张开臂膀、双手紧牵,喻示新疆天业“团结、奉献、拼搏、创新”的企业理念。外围两个相接的圆圈体现出新疆天业发展“循环经济”的企业特色。

标志中的主题颜色由蓝色和绿色组成。蓝色代表蓝天、冰川、雪山及宁静、睿智、沉稳、积淀,具有一定的空间感。绿色代表大地、生机、生命力、环保、自然。

整个标志体现了新疆天业以绿色事业为目标,以科技创新、绿色环保为宗旨,以人为本,积极发展循环经济的企业愿景。

天业精神

TIANYE JINGSHEN

“团结、奉献、拼搏、创新”是天业的核心价值观，大家拥有同一目标、同一意志，用每个人的勤奋、忠诚、努力和责任，推动天业的事业快速发展。

团结

企业全体员工凝心聚力，攻坚克难，使天业始终保持最强的竞争力

奉献

企业经济运营过程中关心整个社会的进步与发展，不断回报社会，履行社会责任

拼搏

坚持企业必胜的信念，奋发向上，自强不息

创新

勇于进取，开拓创新，与时俱进



关于本报告

报告范围

本报告是新疆天业（集团）有限公司(以下简称“新疆天业”或“天业”)发布的第五份社会责任报告，第三份企业可持续发展报告，是以天业集团作为报告主体，涵盖所属分子公司的情况。

报告回顾了天业集团2015年取得的成就，面临的机遇与挑战，从履行社会责任的角度展现企业致力于可持续发展的相关实践和责任。报告为年度报告。

数据来源

报告使用的数据来自天业集团2015年年报，以及集团正式文件和统计报告。所有数据来源经公司内部审核，除特别说明外，数据均为天业集团合并数据。

发布形式

报告以印刷版和电子版两种形式发布，如需要本报告，请致电（函）天业集团，或登录天业集团网站进行查阅或下载。



联系方式

公司名称：新疆天业(集团)有限公司

公司地址：中国新疆维吾尔自治区石河子市开发区北三东路36号

网址：<http://www.xj-tianye.com/>

邮编：832000

电话：0993-2623102 0993-2623909

传真：0993-2623101 0993-2623195



目录

CONTENS

◆ 管理者致辞

董事长致辞 02

◆ 关于我们

企业概况 03

组织机构 05

发展历程 07

产业介绍 09

企业荣誉 11

发展战略 13

企业治理 15

利益相关方 19

责任规划 20

◆ 经济责任

经济水平 稳步提升 25

创新驱动 精益管理 27

技术革新 提质增效 28

循环经济 深度融合 29

提升物流 做强外贸 30

产品差异 广销全球 31

互联网+ 智能制造 32

◆ 创新责任

科技创新 33

创新平台 35

人才队伍 37

创新引领 38

技术成果 39

未来展望 41

◆ 环境责任

建立健全节能环保机制 43

生态文明 深入人心 44

健全机制 高效运行 45

综合利用 节约资源 46

绿色环保 节能低碳 47

◆ 安全责任

企业安全管理组织体系 49

企业安全战略目标 50

上下全员贯通 驱动安全战略 51

树立红线意识 提高本质安全 52

健全职位管理 保障员工健康 53

◆ 员工责任

人力资源管理体系 56

企业员工构成 57

以人为本 民主管理 58

企校联合 培养人才 59

激励政策 鼓励人才 60

平台搭建 人才共赢 61

企业文化 凝聚力量 61

◆ 社会责任

文明卫生 企社共建 63

科学节水 利国利民 64

公益慈善 回馈社会 65

民兵预备 戍守边疆 66

◆ 责任展望

67





天业集团董事长 吴彬

一分部署，九分落实

打造新常态下天业集团可持续增长动力

董事长致辞：

亲爱的朋友们：

首先，本人谨代表新疆天业（集团）有限公司向社会各界对本公司的关心和支持表示衷心感谢。

履行社会责任，是企业经营活动中不可分割的一部分，也是科学发展、构建和谐社会的重要内容。新疆天业（集团）有限公司（以下简称“天业集团”）传承兵团屯垦戍边60年的优良传统，依托新疆优势矿产资源，通过近30年的努力，将一个上世纪80年代濒临倒闭的小厂发展成为引领中国氯碱碳一化工和高效节水农业两大行业发展的领军企业。多年来，公司始终坚持将社会责任融入到企业的发展之中、融入到企业提供产品和服务的过程中，努力促进社会的和谐与进步。

2015年，是“十二五”收官之年，面对错综复杂的经济环境和持续下行的经济压力，天业集团坚持“稳中求进、改革创新、提质增效、优化结构”的总基调，迎难而上，砥砺奋进，整体经济在新常态下实现总体平稳、稳中有进、稳中提质，企业内涵和综合竞争实力持续增强。我们注重发展质量和效益，向存量要增量，向管理要效益，以增量求发展，全年实现销售收入234亿元，利润总额10.07亿元，集团资产总额达到391亿元。

不积跬步无以至千里，天业集团取得今天的成效得益于我们全体员工的坚持不懈和无私奉献，回顾近五年的发展历程，在社会各界的共同努力下，天业集团安全生产实现平稳运行、环境保护力度不断加强、品质建设持续提升、精细化管理深入推进、技术创新不断涌现、重大项目顺利推进；企业自主研发的多项技术取得重大突破，具有自主知识产权的固汞触媒生产线、无汞催化剂等技术全面进入工业性试验阶段，引领了行业汞污染防治工作；集成创新和自主创新相结合的电石炉气深度净化生产的乙二醇和1,4-丁二醇产品达到国际先进水平；特种树脂20万吨工业化装置已成功投运，初步实现了产品的差异化和多元化；自主研发的膜下节水滴灌技术最高亩产达到837公斤，开辟了我国水稻种植技术的新局面。五年来，天业集团取得的成绩得到了国家的高度认可与肯定，党和国家领导人先后莅临天业集团视察指导，带来了党中央和国务院的亲切问候，并给予天业集团更多发展上的鼓励和褒奖，我们深受鼓舞，更加坚定了发扬兵团精神、履行兵团使命的决心，更加增强了不畏艰难险阻，直面严峻挑战的斗志。

迈入“十三五”时期，我国经济发展方式从规模速度型转向质量效率型，经济结构调整从增量扩能为主转向调整存量、做优增量并举，发展动力从主要依靠资源和低成本劳动力等要素投入转向创新驱动。站在新的历史起点上，天业集团将秉承创新、协调、绿色、开放、共享的发展理念，贯彻实施价值引领、创新驱动、资源统筹、开放合作、绿色低碳五大发展战略，着力推进结构调整与转型，加大供给侧结构调整力度，着眼安全、环保、品质，坚持绿色发展环保理念，坚定“制造强国”信心，紧紧围绕“十三五”发展目标，以“五个转变三个提升”为思路，更加突出在资源结构、产品结构、市场结构、资本结构、人才结构上转型升级，更加注重延伸产业链、配置创新链、提升全价值链，把转型升级、提质增效作为企业发展的第一要务，把以科技创新为核心的全面创新作为第一动力，把人才、文化、党建作为第一支撑，汇聚全体干部职工力量，以提高全要素生产率为精准发力点，在精准施策上出实招，在精准推进上下实功，在精准落实上见实效，不断为企业科学发展打造可持续增长动力，加快推进“12355”战略，在战略推进中坚持“八化”原则、实现“五强一好”目标。努力为社会提供更为清洁的产品、更为优质的服务。

朋友们，天业集团的可持续发展离不开您的关心和支持，我们期待与您携手并进，共建美丽家园，我们将持续深化社会责任理念，不断改进社会责任实践，一如既往地履行好社会职责。努力为国家“制造强国”战略再立新功，推动实现环境优美、技术领先、效益优良、员工幸福、美丽的“百年天业梦”。





关于 我们

新疆天业（集团）有限公司概况

新疆天业（集团）有限公司组建于1996年7月，是新疆兵团第八师大型国有企业，控股“新疆天业（代码：600075）”和“天业节水（代码0840.HK）”两家上市公司，所属产业涉及塑料制品、节水器材、热电、电石、化工、物流、矿业、建材、食品、对外贸易、建筑与房地产等多个领域。

天业集团依托国家西部大开发政策和走新型工业化道路发展战略，秉承“团结、奉献、拼搏、创新”的企业精神，坚持科技创新发展，坚持产学研联合和人才队伍建设，立足安全环保品质，围绕优势资源转换战略的思路，致力于开发农民用得起的节水器材和走循环经济发展道路，实现工业与农业深度融合发展，是目前国内产业化配套最完整、产品品种最多的电石乙炔法聚氯乙烯生产企业，世界上生产规模和推广应用面积最大的高效节水农业综合服务企业。“天业”“亚西”牌等各类产品和节水技术已销售推广全球108个国家和地区的中高端市场。

天业集团作为中国企业500强企业，先后荣获首批国家循环经济试点单位、国家技术创新示范企业、国家循环经济教育示范基地和国有企业“四好”领导班子、

全国先进基层党组织、第三届中国工业大奖表彰奖、第二届“中国质量奖提名奖”，并荣获国家科技进步二等奖3项，多次荣获中国石化行业重点能耗产品能效“领跑者”标杆企业。

天业集团推动实现环境优美、技术领先、效益优良、员工幸福、美丽的“百年天业梦”，为维护新疆社会稳定和长治久安作出更大贡献，为实现“两个一百年”奋斗目标和中华民族伟大复兴的中国梦而奋斗！





天业集团产品——农用地膜、节水器材、PVC管材、聚氯乙烯树脂、烧碱获得新疆名牌产品称号；“天业牌”节水成套设备为中国驰名商标，节水微灌标准体系标准项目获中国标准创新贡献奖；“天业”牌聚氯乙烯被评为“中国名牌产品”和“中国知名品牌产品”；新疆天业研发的西部干旱地区节水技术及产品开发项目、节水滴灌技术创新工程项目、聚氯乙烯专用树脂系列产品的开发与产业化示范项目荣获国家科技进步二等奖。2015年，集团荣获全国第二届质量奖提名奖。公司承担的863计划重点项目——膜下滴灌水稻亩产已达836.9公斤。“天业灌溉系统”在国内外已累计推广约6000万亩，并成功走向世界近15个国家。天业节水灌溉技术国际科技合作基地获国家级节水灌溉技术国际科技合作基地，膜下滴灌节水灌溉工程项目荣获第三届中国工业大奖表彰奖。

新疆天业(集团)有限公司组织结构图

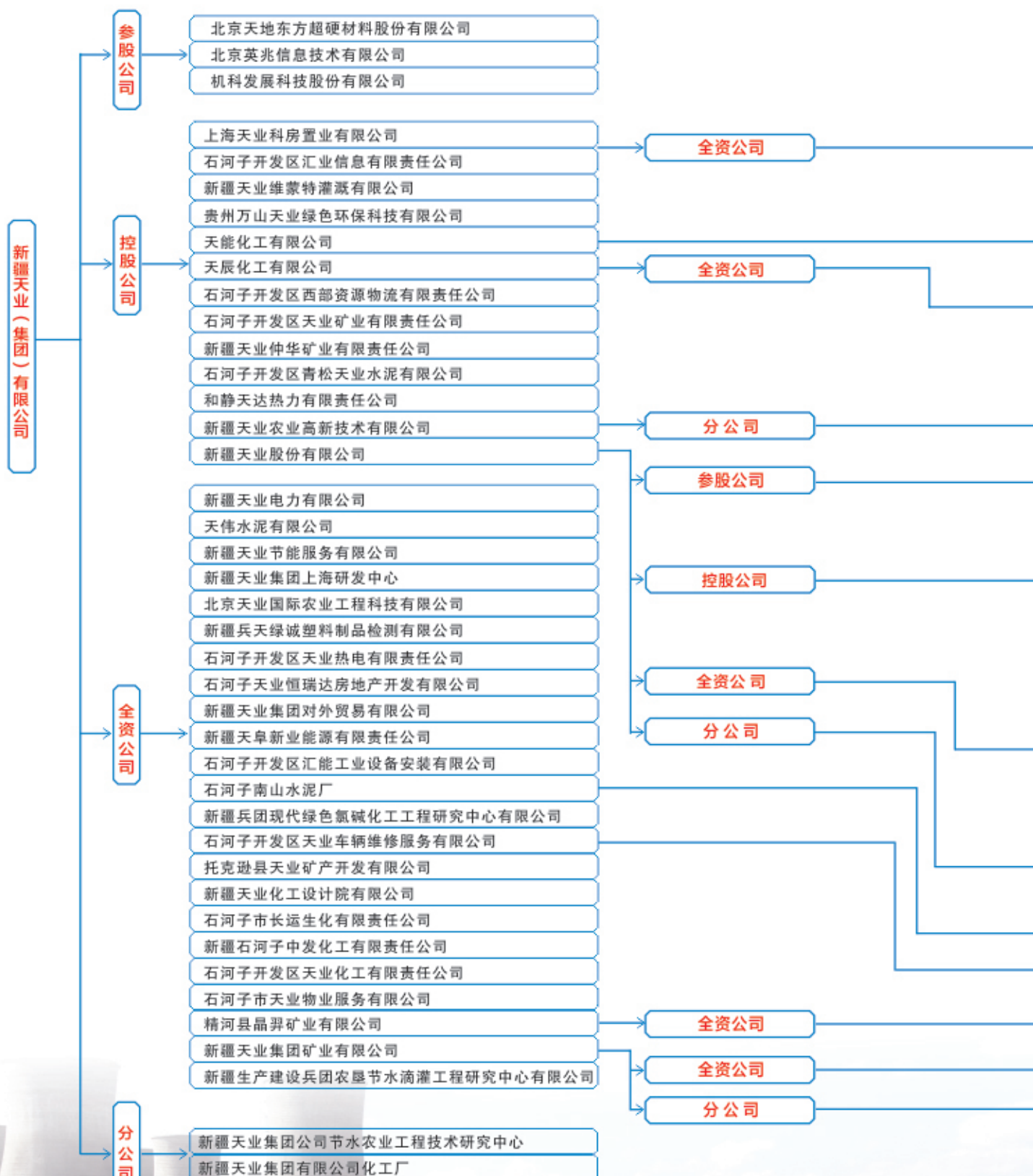

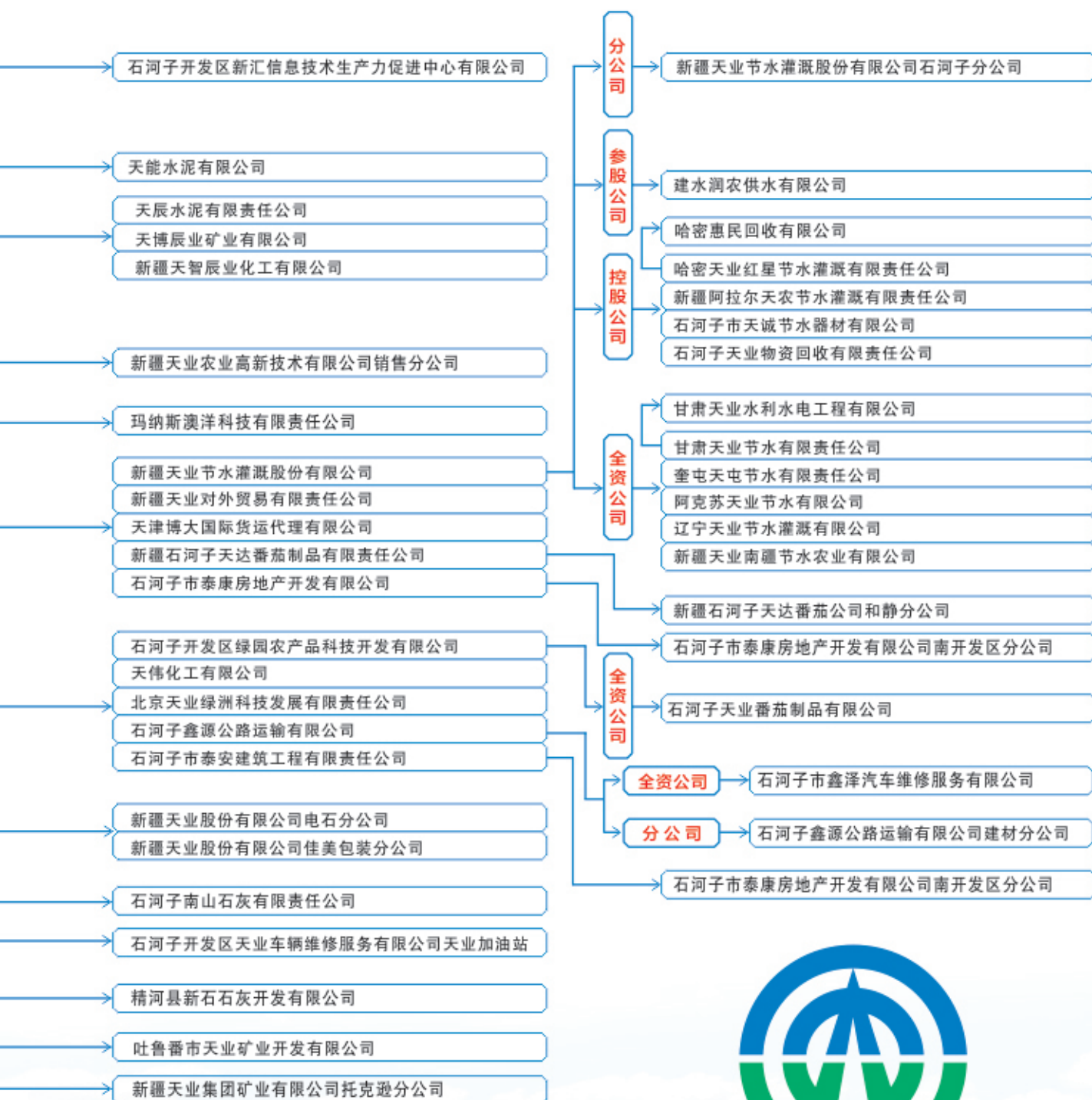



发展 | 历程

FAZHANLICHENG

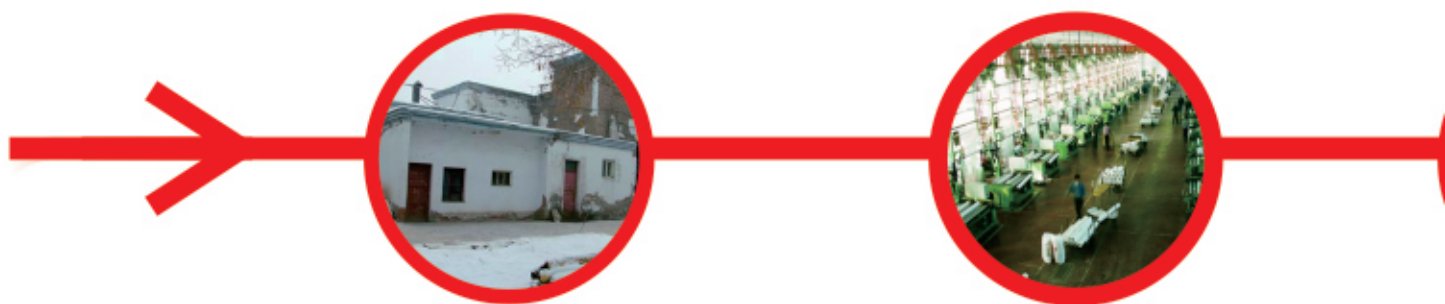

翻开天业史册，其前身可追溯到1987年，是由一个濒临倒闭，负债560万元的石河子玻璃厂发展起来的。如今已是资产过百亿，连续多年进入中国500强的大型国有企业。

1987年

塑料厂制品总厂——天业集团的前身和摇篮。

1990年

只有286名职工的塑料厂总厂实现了总产值2000万元、年纯利润200万元、职均收入2870元的喜人业绩。

2015年

天业集团以精益化管理提升管理绩效，落实创新驱动战略，推进供给侧结构性改革，全力打造“中国氯碱品牌”和“中国节水品牌”。

2014年

天业集团持续推动循环经济战略体系建设，建成了20万吨乙二醇、17万吨1,4-丁二醇项目、20万吨特种树脂项目。形成了传统煤化工和现代煤化工相互促进，共赢发展的新格局。

2010年

新疆天业120万吨联合化工项目全部建成投产，生产规模创下聚氯乙烯、烧碱、电石、电石渣水泥、塑料加工6项全国第一。

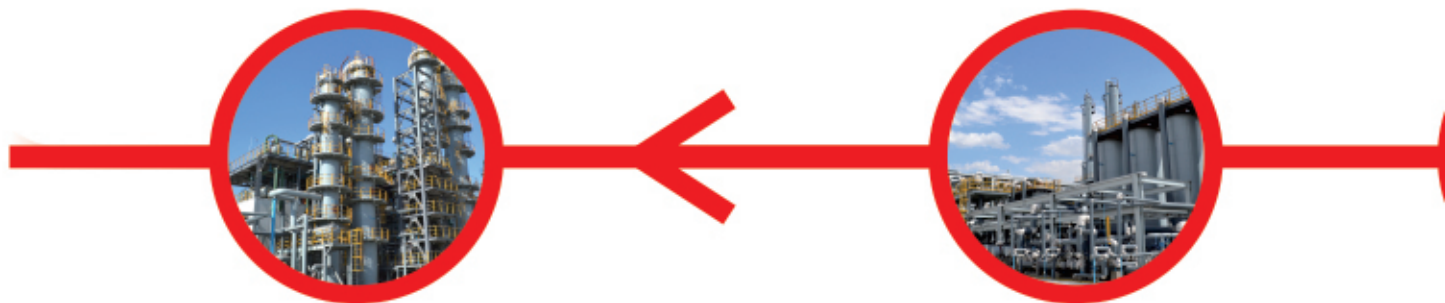



1996年

新疆天业塑化集团公司成立，当时新疆兵团首个氯碱项目启动，拉开了天业高速发展的序幕。

1997年

新疆天业股份有限公司正式成立，企业改制上市。
1997年5月23日发行股票全部完成，成为了新疆生产建设兵团工业第一股。

2001年

天业“生产农民用的起的节水器材”引起了全国关注，党和国家领导人亲临天业，对于天业集团节水事业发展给予了高度的评价，殷切希望天业把节水灌溉这件大事做好。

2006年

天业节水灌溉股份有限公司在香港联合交易所上市，成为新疆第一家在港发行H股的企业。

2005年

国家环保总局等6部委发布文件，在全国重点行业、重点领域、产业园区和部分省市组织推进循环经济试点工作，新疆天业成为全国42家循环经济试点企业之一，也成了新疆唯一一家试点企业。

2003年

天业化工园区20万吨聚氯乙烯项目投入建设，项目从开始建设到生产仅用了两年半的时间，一座新型的化工城拔地而起！掀开了天业集团发展循环经济的新篇章。





产业 | 介绍

CHANYEJIESHAO



矿业产业

合理开发资源，石灰年产能260万吨、
工业盐年产能32万吨、煤炭资源年产能60万吨。



热电产业

180万千瓦热电
清洁环保，高效运行。



电石产业

电石年产能245万吨,集成创新和自主创新相结合的电石
炉气深度净化和综合利用取得重要成果。



化工产业

聚氯乙烯树脂年产能140万吨、离子膜烧碱年产能100
万吨、1,4-丁二醇年产能20万吨、乙二醇年产能25万
吨、特种树脂年产能20万吨。连续多年被中国石油和化
学联合会评为能效领跑者标杆企业。



水泥产业

水泥年产能400万吨，突破行业技术瓶颈，
实现废渣综合利用。



建筑安装产业

2004获国家优质工程“鲁班奖”，并多次荣获师市兵团“明珠杯”“昆仑杯”大奖，施工质量合格率达100%，施工现场安全达标率100%。



塑料节水产业

节水器材年产能600万亩、型材年产能1万吨、建筑模板年产能1500吨、地膜年产能1.5万吨。引领国内节水灌溉行业发展。



物流产业

铁路、集装箱、行包、棚车、拼箱、汽运等贯穿园区；构建起辐射全国的储运动脉。



食品产业

番茄酱日产能6500吨、纯绿色食品，远销俄罗斯、南非等国。



企业 | 荣誉

QIYERONGYU

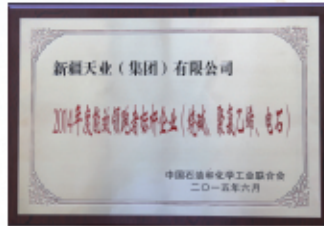

- 1、2015年3月 荣获中国塑料加工行业3A级信用企业
- 2、2015年6月 入选2014年中国化工企业500强
- 3、2015年6月 荣获2014年度能效领跑者标杆企业
- 4、2015年6月 荣获全国化工企业管理创新成果二等奖



- 5、2015年8月 位列中国企业500强492位、中国制造业500强259位
- 6、2015年9月 荣获全国石油和化工行业两化融合优秀实践奖
- 7、2015年9月 荣获全国质量管理小组优秀企业
- 8、2016年2月 荣获第二届中国质量奖提名奖

天业集团在“十三五”期间将大力实施 **12355** 战略



聚焦“一个”核心

聚焦以科技创新为核心的全面创新，推动天业集团做强做优做大。

构筑“三大”支撑



推进“五个”深度融合

- 推进上下游一体化深度融合
- 工农业一体化深度融合
- 传统产业与战略性新兴产业深度融合
- 制造服务业与互联网深度融合
- 产业资本与金融资本深度融合

发挥“两个”平台作用



新疆天业
XINJIANG TIANYE



天业节水
TIANYE DRIP IRRIGATION

充分发挥好“新疆天业”和“天业节水”两个上市公司平台作用，加大资本运作力度，抢抓创造新平台机遇，为发展实体经济保驾护航。

建设“五大”基地

- ▲建设国内规模最大的聚氯乙烯特种树脂研发及生产循环经济产业链基地。
- ▲建设具有世界一流水平的高效节水农业设施生产与高效节水农业示范基地。
- ▲建设新疆聚酯化纤和新材料产业链基地。
- ▲建设具有核心技术优势的大型现代煤化工和石化下游化工生产基地。
- ▲建设新能源和可再生能源生产示范基地。

凝心聚力 创新求变 精准发力
在全面提升质量和效益中
转型发展再上新台阶



公司可持续发展战略内涵

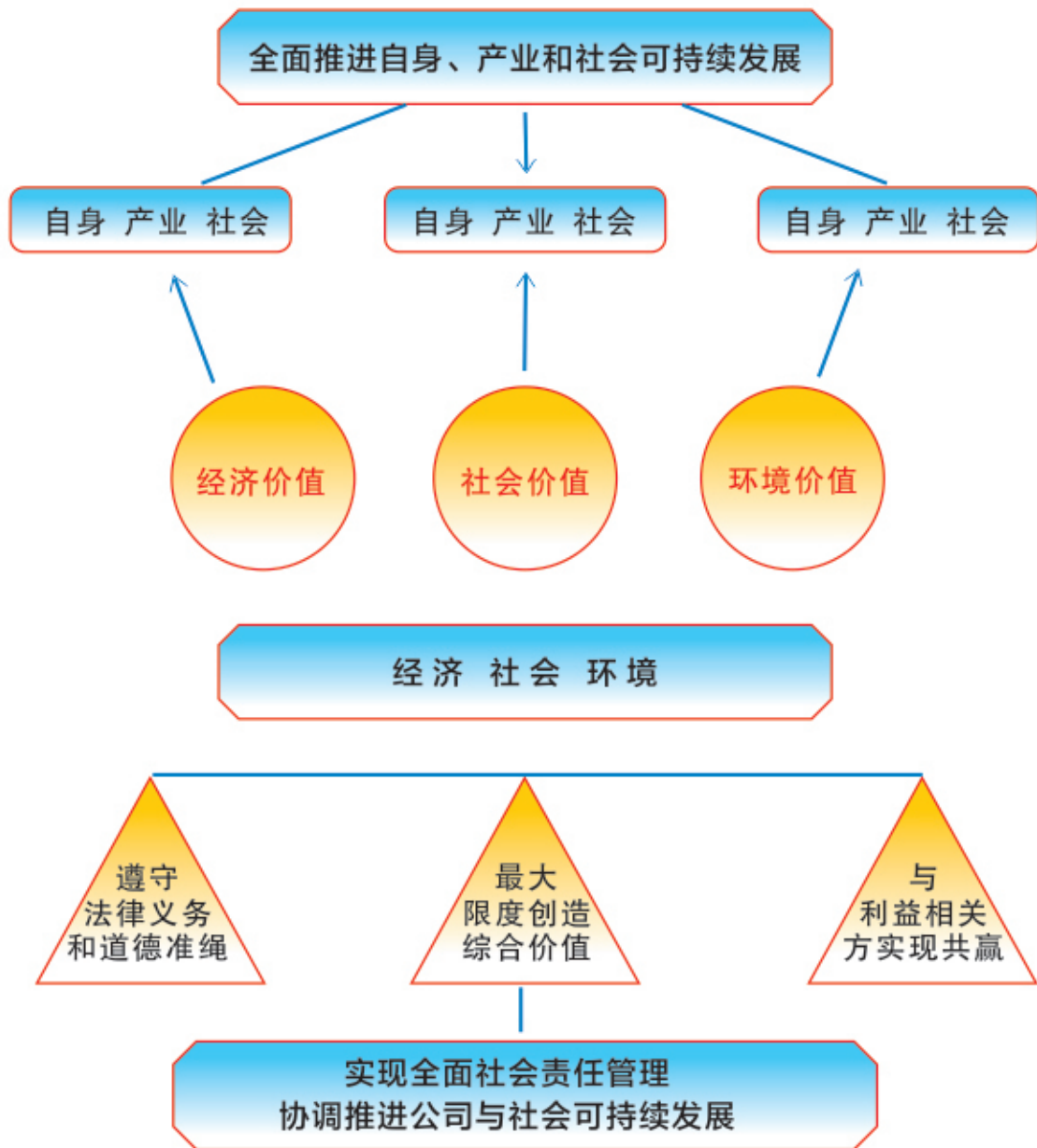

可持续发展，既满足当代人需求又不危及后代人满足其需要的能力的发展



企业 | 治理 QIYEZHILI

企业精神

团结 奉献 拼搏 创新

企业价值观

履行社会责任 追求卓越绩效
关注员工成长 建设和谐企业

发展理念

贯彻落实科学发展观
坚持循环经济发展模式

经营理念

以人为本
诚实守信
管理科学
提高效益

营销理念

用质量与
品牌打造信誉
用服务与
真诚获取双赢

质量理念

全面管理
全员参与
全程控制
争创品牌

用人理念

发挥员工
创新潜能
构建全面
发展平台

激励理念

激励先进
奖励创新
奖励贡献

● 企业宗旨

培养一流队伍

创造一流业绩

展现一流风貌



● 企业行为准则

安全铸根

环保铸本

品质铸基

诚信铸心

创新铸魂





● 愿景

天业集团运用数字化、智能化、标准化，以“增品种、提品质、创品牌”为核心，以品牌战略、市场战略为指导，用卓越品质保证天业品牌价值，用特种化、差异化提升市场竞争力，用差异化的产品满足市场和客户需求，提升品牌要素的生产率，助推企业供给侧结构性改革，打造极具国际竞争力的“中国氯碱品牌”和“中国节水品牌”。

全体天业人以“成就美丽家园，打造百年天业”的愿景目标，坚定信心、攻坚克难，凝心聚力、创新求变、精准发力，推动实现环境优美、技术领先、效益优良、员工幸福、美丽的“百年天业梦”。



成就美丽家园 打造百年天业



● 法人治理

天业集团公司董事会根据国家有关法律/行政法规和当地政府的有关规定，对公司经营活动重大事项进行审议决策。董事会由9名董事组成。

公司监事会根据国家有关法律、行政法规和地方政府有关规定，对董事会及其成员和经理等公司管理人员行使监督职能，确保国有资产及其权益不受侵犯。监事会由5名监事组成，其中职工监事2名。

总经理在董事会领导下主持公司的经营管理工作，组织实施董事会的决议和决定，制定公司内部管理机构设置方案、基本管理制度、具体规章，全面负责公司的日常行政、业务和经营管理工作。



依法决策 依法经营 依法管理

● 反腐倡廉

天业集团落实党风廉政建设责任制，通过企业的规章制度及行为规范转化为企业的执行力。以激发全体员工积极进取为目标，把反腐倡廉和廉洁文化建设融入企业价值理念的培育，进而转化为企业的凝聚力。教育广大职工树立社会主义价值体系，弘扬清正廉洁的企业文化。

集团公司党委建立了以“党委统一领导，纪委组织协调、相关部门密切配合，广大干部群众积极参与”的反腐倡廉长效机制。

——建立了风险防控机制。从源头上预防和控制腐败，减少腐败滋生的土壤条件，贯彻落实中央有关党风廉政建设和反腐败工作要求，强化对权力运行的内部制约和监督。

——采取多种的反腐教育形式。积极开展形式多样、开展党风廉政形势教育、思想道德教育、党规党纪教育、廉洁自律、廉洁从业教育和弘扬清正廉洁的企业文化。

——加大案件查处与案后教育。公司党委坚持惩治腐败，重拳出击。同时，剖析典型案例，提出整改建议，完善规章制度，堵塞了管理漏洞，充分发挥了以案补漏的治本功能。

——加强对经济活动过程的检查监督。发挥监督职能，积极参与各项生产经营管理活动，通过上级对下级监督；下级监督上级；自我监督；群众监督；舆论监督；项目监督。实现全方位立体式监督，塑造了诚信、公正、廉洁的企业形象。



利益 | 相关方 LIYIXIANGGUANFANG

利益相关方	沟通渠道及方式	我们的回应
国资委	重大事项审批或报备 信息披露 信息报送 定期工作总结	遵守法律法规 积极沟通,重大事项报批 按时披露公司信息 优势资源转换战略,实现科学跨越发展 构建“两型”,“两化”,“技术创新” “循环经济教育示范”企业
其他政府部门	参加相关会议 定期工作总结 参与制定相关行业标准	遵守法律法规 积极与各级政府部门联系沟通
员工	职工代表大会 各项制度公开	加强各级人才队伍建设 让员工参与企业民主管理 丰富职工精神文化生活 让企业发展成果惠及每一个职工
同业者	研讨会 参观学习	技术共享 促行业健康发展
社会组织	协会 行业协会	参与行业相关标准制定
供应商	合作协议 招投标	公开公平 透明采购
客户	合作协议 产品和服务	提供产品和服务 根据客户需求研发新产品
社区	公益活动 社区参与 慈善服务	带动地方就业和地方经济发展 建立天业希望小学 开展慈善募捐 参与各项公益活动



责任 | 规划

ZERENGUIHUA

社会责任管理模式

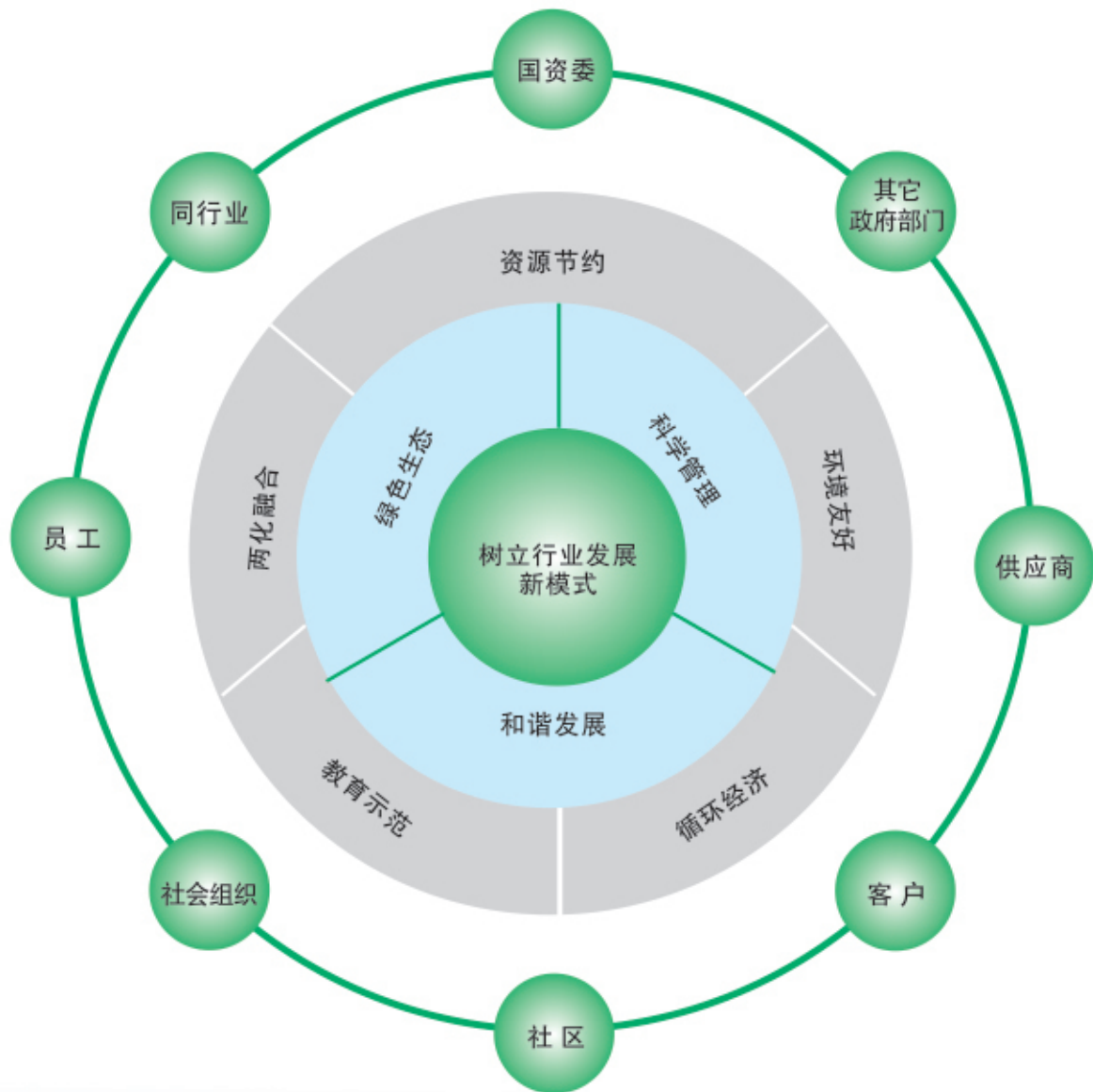



社会责任理念：绿色生态、科学管理、和谐发展

绿色生态：

以发展绿色化工和节水农业为目标，构筑循环经济产业链发展模式，实现工农和谐发展，为履行社会责任奠定良好的基础。

科学管理：

与时俱进，根据新疆特殊的资源和政策优势，科学规划管理，是履行社会责任的重要方式。

和谐发展：

推动循环发展、绿色发展、低碳发展，实现发展与资源环境、社会进步的和谐统一是履行社会责任的愿望和目标。

社会责任推进方式

国家循环经济先进单位

以循环经济实现优势资源转化，达到经济发展、生态文明的和谐共赢，优化管理模式，调整产品结构，引导企业清洁发展。

全国第一批资源综合利用“双百工程”骨干企业

坚持循环经济和节能减排发展理念，把科技创新技术应用于资源利用中，提高企业整体水平，带动行业健康发展。

国家技术创新示范企业

加大自主创新力度，加强产学研交流合作，加快科技成果转化进度，加强知识产权管理，提高企业核心竞争能力。

国家循环经济教育示范基地

注重发挥国家循环经济试点企业的社会责任意识，不断完善、树立榜样，通过加强循环经济的宣传教育，为推动我国循环经济的发展做出应有的贡献。



社会责任管理体系

天业集团成立社会责任领导小组，对集团公司的企业文化、安全、环境、员工保护、利益相关方和社会公益事业等方面进行系统的部署和实施，在完成社会责任管理体系的同时，集团公司建立完善责任管理机制，制定涵盖人力资源、财务、信息、技术创新等方面的社会保障策略，增强责任管理的稳定性和长效性。

组织体系结构图

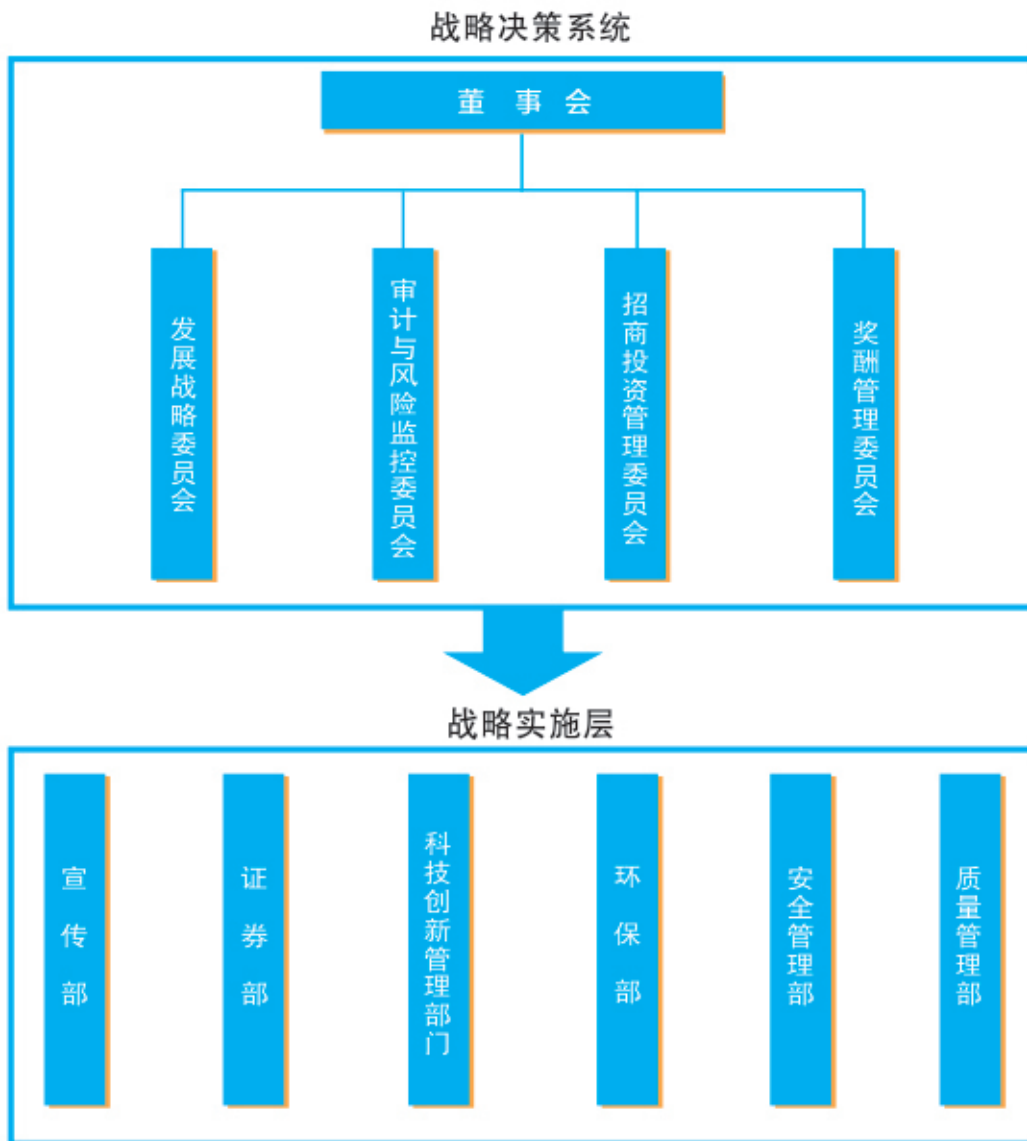

责任融入战略和部署流程图

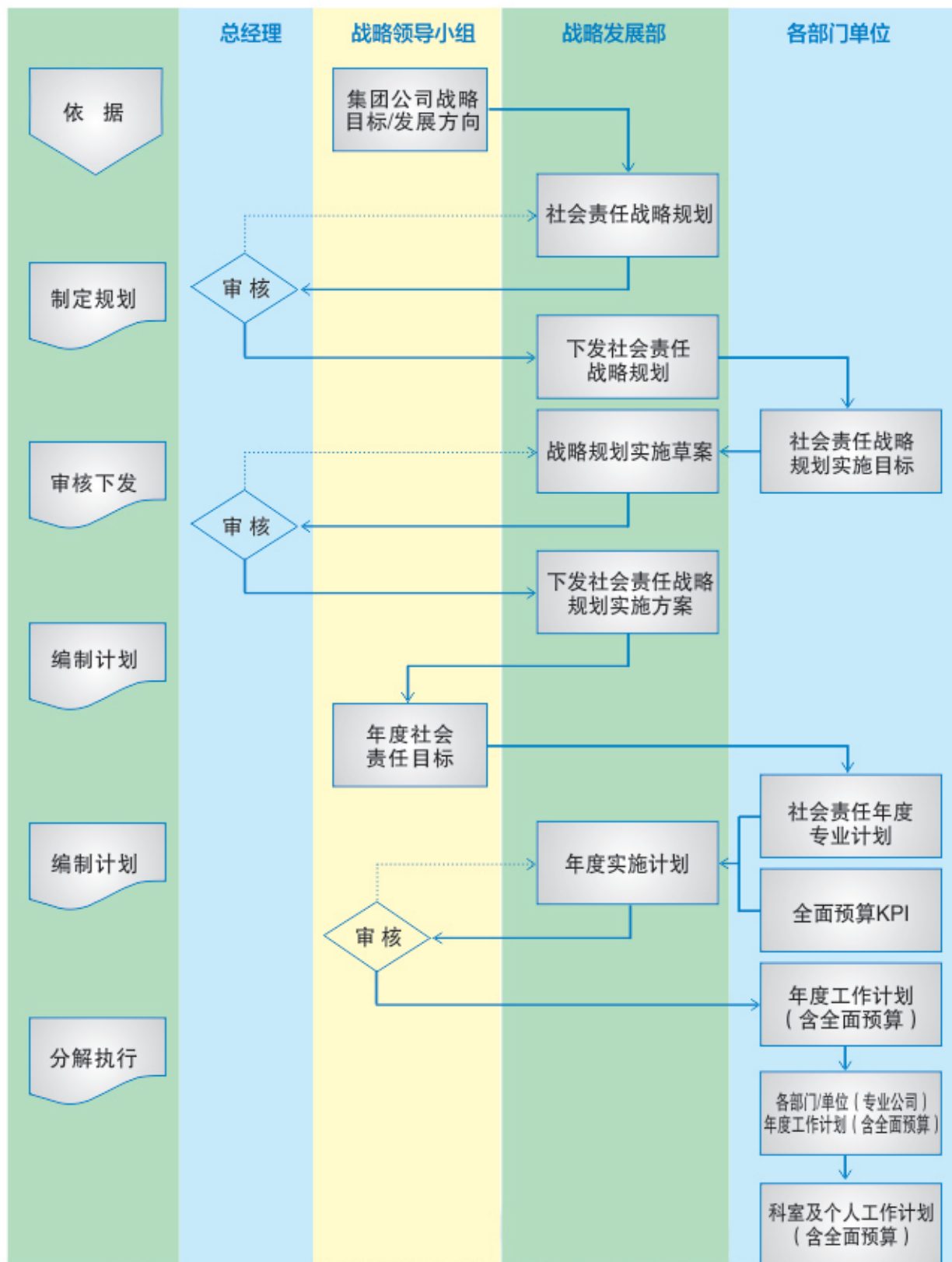

责任管理规划

导入阶段

- 初步建立社会责任管理模式，将企业社会责任战略有效整合到企业运营的各个环节。
- 发挥企业社会责任战略协同效应，提升运营水平和竞争力。
- 灌输社会责任意识，开展相应培训。
- 明确企业社会责任价值观。
- 集中开展企业社会责任宣传普及活动。

巩固阶段(2011-2013)

- 明确企业社会责任体系,集团公司第一次编制《2011年社会责任报告》并发布。
- 改进工作机制，编制完成企业《2012年社会责任报告》《2013年社会责任报告》并发布。
- 定期评估社会责任工作，提出意见进行改进。

协同阶段(2014-2015)

- 在社会责任报告基础上形成企业可持续发展报告，实现企业可持续发展。
- 定期评估社会责任工作，使社会责任融入企业发展战略。

2015年社会责任管理推进工作

年度初期

- 企业社会责任领导小组按社会责任战略明确本年度社会责任工作目标，下达社会责任年度工作计划。
- 集团公司及所属各单位执行年度工作计划。

年度中期

- 按计划与利益相关方沟通，落实社会责任工作。
- 企业社会责任信息发布部门发布社会责任信息，开展社会责任研究。
- 社会责任领导小组定期听取汇报，调整重大事项。

年度末期

- 集团公司及所属各单位总结社会责任相关工作，汇总重要问题和事项。
- 社会责任信息发布部门整合统计公司社会责任相关数据。
- 社会责任领导小组审议，反馈社会责任实施情况。



新疆天业(集团)有限公司
XINJIANG TIANYE(GROUP)CO., LTD.

经济 | 责任

JINGJIZEREN



经济总量指标稳定增长
产品总量历年新高



企业实力
稳步增长

连续六年进入中国企业500强

连续十一年进入中国制造业500强

产品远销全球108个国家和地区

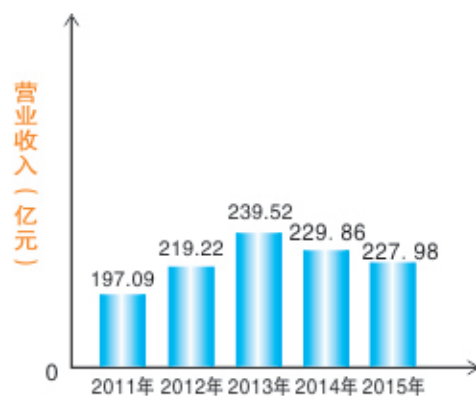

链接:

2015年1月26日,天业集团召开2015年度工作总结表彰暨“十三五”及2016年工作部署大会。天业集团党委书记、董事长吴彬在大会上作了题为《凝心聚力 创新求变 精准发力 在全面提升质量和效益中转型发展再上新台阶》报告。全面回顾总结了天业集团“十二五”时期主要经济发展工作,部署了“十三五”时期的发展目标任务,特别对2016年经营工作、目标任务进行了重点安排。会议动员集团各单位和全体干部职工统一思想,凝心聚力,坚定信心,奋勇拼搏,在“十三五”开局之年争创新业绩,取得新成就。





创新驱动 精益管理

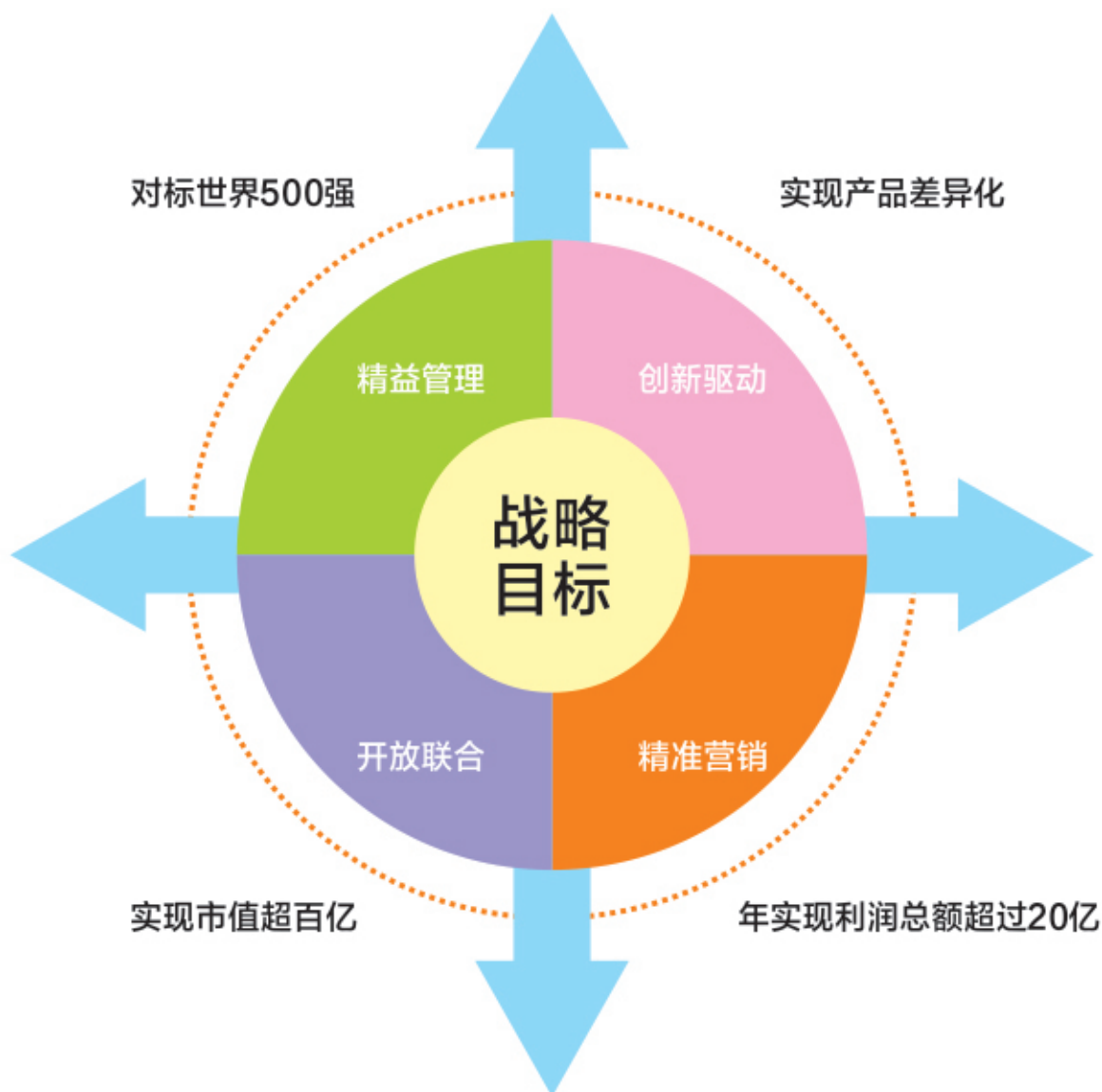

链接：

2015年度，天业集团按照年初制定的产量、成本、大中修费用、技改、库存物资和提高劳动生产率的目标，从各个节点加大成本控制，主要产品单位成本大幅下降，PVC较同期下降2.07%，液碱较同期下降0.56%，片碱较同期下降4.38%，粒碱较同期下降4.55%，电石较同期下降7.97%，乙二醇较同期下降16.74%，1,4丁二醇较同期下降4.52，石灰较同期下降7.98%等，全年成本下降总额达5亿元。

成本降低



技术革新 提质增效

2015年，面对主要产品市场价格持续下跌的严峻情况下，天业集团积极应对市场经济形势中存在的因素，注重经济发展质量和效益，向存量要增量，向管理要效益，以增量求发展，经济指标稳中有升。通过不断提升市场竞争力，调整营销思路，实行差异化销售，通过线上线下联动，内外贸有效衔接，多渠道、多方式加大了产品销售量。全年完成铁路运输总量524万吨，实现固体产品销售222万吨，全年发运至俄罗斯、阿塞拜疆PVC、烧碱等产品西行国际货运班列7列，共8500吨。



链接：

2015年，天业集团通过规范岗位定员，提高岗位定员标准，合理配置和使用人力资源。全年劳动生产率提高15.3%，并结合按照“效率优先”和“按劳分配”的原则，优化薪酬分配体系，实现了岗位工资和绩效的激励作用。同时，加大技术革新，全年完成技术改造项目212项，增强了企业安全、环保管理，提升了质量和自动化、机械化水平。



循环经济 深度融合

天业集团立足新疆优势资源，通过技术创新实现产业链的延伸，形成了国内第一套煤—电—电石—聚氯乙烯—电渣水泥循环经济产业链，进一步发展下游塑料节水器材产业和高效农业，形成了特色鲜明、工农和谐发展的产业链大循环，成为区域绿洲经济发展的支柱。通过自主创新进一步延伸循环经济产业链，建成了国内首套电石炉气深度净化制乙二醇及1,4-丁二醇装置及20万吨糊树脂项目，树立了高浓度一氧化碳尾气生产高值化学品的成功典范。

工农业深度融合循环经济新模式

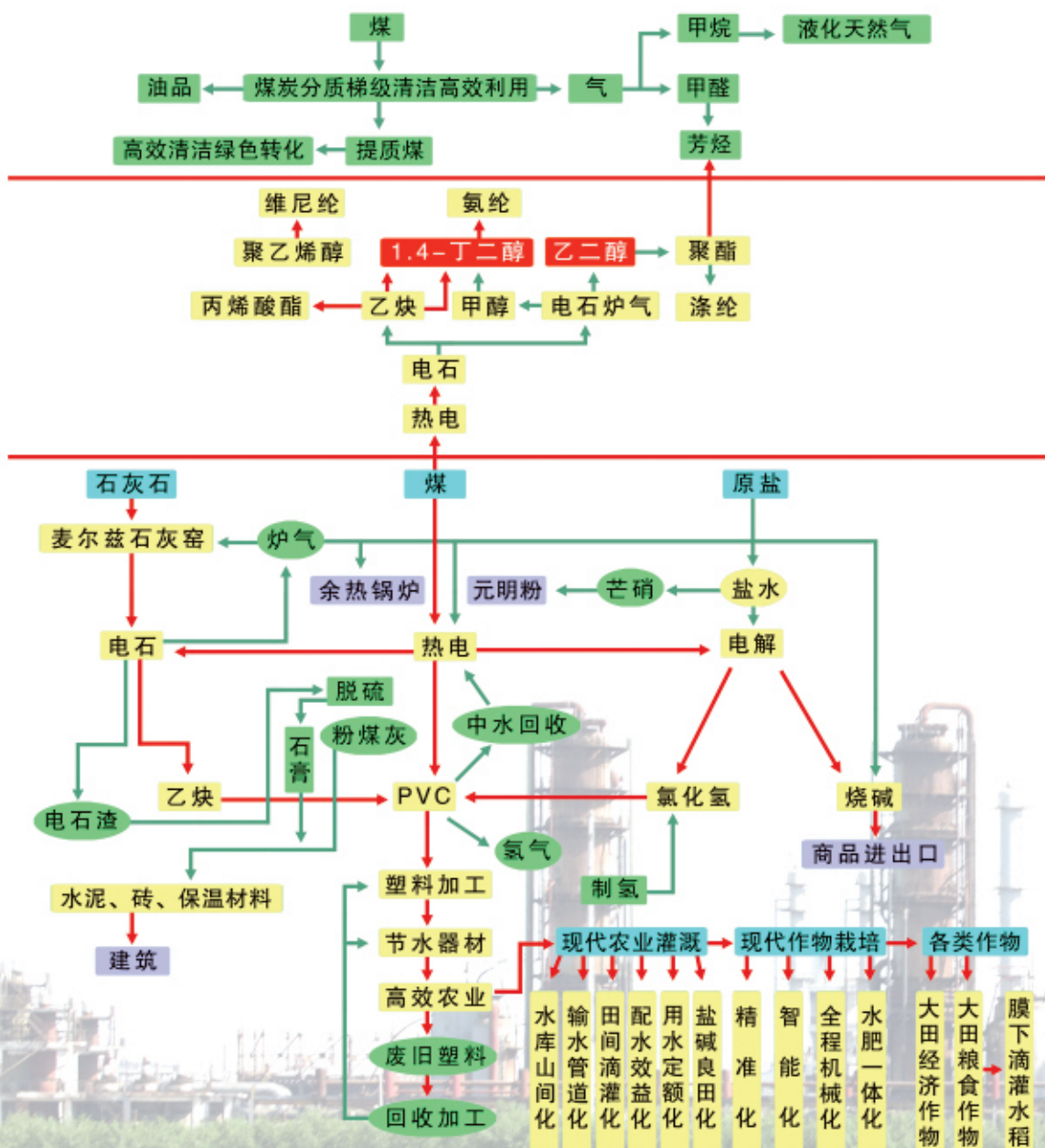

提升物流 做强外贸

2015年，天业集团推进实施精准营销，全年实现销售PVC137.61万吨、特种树脂11.7万吨、糊树脂8.07万吨，片粒碱83.63万吨、水泥257.14万吨、1,4-丁二醇10.82万吨、乙二醇10.53万吨；加大对外合作与交流，做强外贸，全年实现进出口总额2.29亿美元，出口聚氯乙烯树脂、烧碱、番茄酱36.33万吨，自产品出口额连续两年位居兵团第一，聚氯乙烯树脂贸易额占全国25.86%、居全行业第一。

链接：

2015年3月，从新疆石河子天业集团铁路专用线首发的石河子（天业站）—俄罗斯西行国际货运班列正式启程。这是天业集团为贯彻落实国家提出的一带一路发展战略部署，畅通丝绸之路、丰富西行国际货运班列的一大举措，也为新疆天业集团西行货运班列增添了新的运输路径和新的经济增长点。



产品差异 广销全球

2015年天业外贸完成PVC、烧碱、番茄酱、BDO、糊树脂和特种树脂等产品出口36万吨，其中出口PVC19万吨，占全国出口量的28%，出口固体烧碱16万吨，占全国固体烧碱出口量的23%，位列氯碱行业第一。实现进出口贸易额2.6亿美元，位居兵团自产品出口第一。随着天业产业的不断延伸和扩张，增加了新产品BDO、EPVC、特种PVC的国际市场营销。BDO已经销往日本、波兰、荷兰，EPVC、特种PVC已销往印度、俄罗斯、乌兹别克及孟加拉。加大新产品的国际市场出口力度，实现差异化营销，扩大出口市场份额。



● 天业集团PVC出口全球26个国家



● 天业集团烧碱出口全球85个国家



创新 | 责任

CHUANGXINZEREN



创新成就企业核心竞争力，天业集团全面推进实施创新驱动发展战略，构建以技术创新为核心的全面创新体系和“产、学、研、用”相结合的科技成果转化体系，主动调整、优化存量、做优增量，持续保持了全国氯碱行业的领跑者和方向标地位。

创新是企业发展的根本动力。天业集团始终将创新驱动战略置于企业发展的第一要务，以全球化视野和前瞻性思维，通过对国内外环境、国家及行业政策、发展趋势和自身资源等条件的分析和预判，在广泛征求专家意见的基础上大胆创新和实践，形成了符合自身实际的差异化发展战略，使企业在激烈的市场竞争中脱颖而出。同时，企业围绕未来发展方向和技术创新战略发展规划，进一步明确企业技术创新体系建设的基本原则，“目标一致，重点推进，整体突破”，重点结合企业关键技术开展研发工作，集中人力、物力、财力加快科技成果转化，促进企业快速形成新的经济增长点。

科技创新战略

坚持循环发展、内涵发展、差异化发展和“总出去”发展战略，用创新引领行业发展，整体创新能力达到国内乃至国际领先水平，拥有一批世界领先水平的核心关键技术和科技产业。

科技创新规划

整合科技资源

整合现有科技资源，完善协同创新能力，进一步拓展节水、化工、材料和环境等领域的研究。

推进项目建设

推进重大科技项目特种树脂、煤化工等工程项目建设进度，加快企业向大型现代化煤化工企业迈进的步伐。

升级循环经济产业优势

依托循环经济产业链，继续推进煤—电—化一体化，不断向上下游延伸，突出规模化、效益化发展模式，深入推进企业集约型增长。



● 创新平台

企业的科技创新能力是企业核心竞争力的重要体现。工欲善其事，必先利其器。天业集团高度重视创新平台建设，拥有国家认定的企业技术中心、国家节水灌溉工程中心（新疆）、博士后科研工作站、企业院士工作站和氯碱化工国家地方联合工程研究中心等国家级创新平台，与中科院大连化物所、清华大学、浙江大学、南开大学、石河子大学等国内一流大学和科研院所建立了紧密的合作关系，形成了“以项目为载体，企业牵头，优势互补，共同攻关”的产学研用模式。

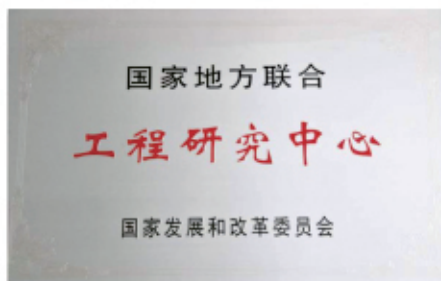
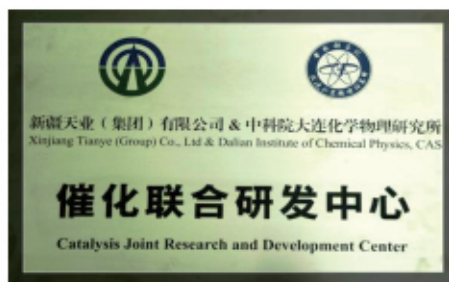

高水平的创新平台使天业集团形成了科技创新、产业创新、市场创新、产品创新、管理创新等多元创新体系；自主创新能力不断提高，核心技术全面掌控。独特的创新模式使企业形成了“研究一批、储备一批、推广一批”的智能制造创新项目，不断延伸产业链，配置创新链，提升价值链向高端发展，并不遗余力地攻克技术难题，推进科技成果转化，在经济新常态下形成了天业集团新的经济增长点。

链接：

2015年8月，天业集团召开了“十三五”规划暨第三届煤化工创新发展论坛，齐邀国际及行业权威专家同商企业发展大计。天业集团已连续三年搭建平台，举办论坛，秉承专业性、权威性、创新发展特色，重点交流探讨企业可持续发展战略，进一步注重优化经济发展环境，注重结构调整和产业升级，注重科技进步和大众创业万众创新，提高企业发展质量和效益，激活企业发展活力，在新的历史起点上努力开创天业发展的新局面。



● 天业集团与大连化物所举办第一届现代煤化工论坛



● 天业集团创新发展暨第二届煤化工论坛



● 天业集团“十三五”规划暨第三届煤化工创新发展论坛



● 人才队伍

天业集团将人才培养置于创新驱动的核心地位，实施人才创新工程。集团建设有2000平方米的培训场所，设立9个培训基地和两个国家职业技能鉴定站，配置多个仿真操控系统。依托培训基地和职业技能鉴定站，公司12418名员工取得职业资格证书，取证率达90.3%，拥有政府特殊津贴专家5人、国家百千万人才工程2人、新疆维吾尔自治区、新疆生产建设兵团突出贡献专家2人、兵团科技进步突出贡献奖5人、“兵团英才”9人、兵团学术带头人2人，博士4名，本科、硕士生2700名和177名，这些宝贵的人才资源，为企业的科学发展、持续创新提供了保障。

链接：

2015年天业集团相应兵团号召，研究院氯化高聚物创新团队参加了兵团首届创新创业大赛，获得了二等奖，并入围了全国第四届创新创业大赛总决赛，获得了优秀奖的成绩，通过“创新创业”大赛平台，激发了员工的创造力，团队成员自发解决技术难题的热情明显提升。同时，创新团队以国家项目和“创新创业”大赛平台为依托，进行系统的部署和项目运作，吸引更高水平的人才和团队共同攻关技术难题，整合更多的社会资源共同推动国家项目的实施，逐步培育企业创新团队成为“双创”工作的主体。



● 创新引领

创新能力的不断提升为推进天业集团转型升级提供了巨大动力。“十二五”期间，天业成功攻关循环经济关键技术20余项，多项循环经济重大关键支撑技术被列入行业清洁生产标准，成为国家清洁生产重点推广技术。这些技术的集成效果，打造了氯碱化工清洁生产的新模式。同时天业集团主动作为、率先调整，启动了一批以技术创新为引领、转型升级为目标的标志性工程。



链接：

2015年，面对国内聚氯乙烯行业产能严重过剩、竞争日趋激烈的发展现状，天业集团积极推进产品的差异化、高端化发展，建成的国内最大规模的年产20万吨聚氯乙烯特种树脂装置顺利投产，产品远销国际国内市场，推进了电石法聚氯乙烯率先步入乙烯法聚氯乙烯传统的高端市场，使中国特色的电石法聚氯乙烯在高端市场开始占有一席之地。





● 构建形成全封闭汞减排技术体系

汞减排是当前中国聚氯乙烯行业面临的巨大挑战，天业集团未雨绸缪，以超前的战略眼光，率先实践。相继开发成功固汞触媒、含汞废酸深度解析、含汞废水深度处理和汞资源高效回收等关键技术，在国内率先形成了工程化示范。这些经工业实践成功的成套技术，成为国家聚氯乙烯清洁生产和汞污染防治重点鼓励推广的技术，对推动聚氯乙烯行业汞减排起到了关键性的作用。2015年，天业集团承担的国家“863”课题—电石法氯乙烯非汞催化关键技术开发与示范项目顺利通过国家验收，形成了具有工业化应用前景的固相非汞催化成套技术，为继续实践我国电石法聚氯乙烯无汞化奠定了扎实基础。

新疆天业电石法聚氯乙烯汞资源综合利用图

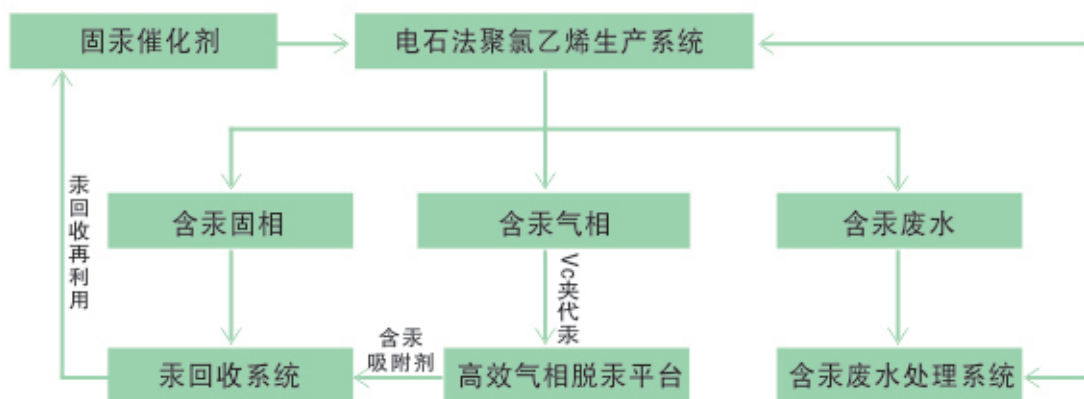

● 汞减排成套技术在天业百万吨聚氯乙烯装置中应用

● 打造智能生态农业

天业集团不断探索天业智能节水农业发展之路。在生态大棚水肥一体机和大田自动化滴灌撬开发推广上实现了自动化项目的新突破，产品实现了自动化集中管控十二个温室大棚的水、肥、药的精确输送、自动卷帘和数据采集传输等功能，打造智能农业3.0模式。2015年在和新疆田地区完成总价值500万元的480多座大棚自动化项目。



● 突破新材料技术领域瓶颈

天业集团针对国内外生产氯化聚氯乙烯（CPVC）、氯化聚乙烯（CPE）等氯化高聚物过程中存在的废水排放量大、环境污染严重的弊端，与清华大学合作，共同开发出具有颠覆性的氯化高聚物清洁生产新技术，从根本上杜绝了废水排放，大幅度提高了资源利用效率，2015年年底，企业其自主开发、设计的千吨级分置式气固相法氯化高聚物工业性试验装置成功投运，装置运行平稳、产品达到相关标准。这一颠覆性创新成果，将从根本上解决传统水相法工艺存在的生产成本高、水污染严重的弊端，开创了CPVC、CPE等氯化高聚物的绿色生产工艺。





2015年天业集团主导完成或启动的一大批重大创新项目

- 万吨级等离子氯化法合成氯化聚氯乙烯关键技术及装备工业化
- 电石法聚氯乙烯二氧化碳减排与综合利用关键技术开发与示范
- 氯碱化工聚氯乙烯树脂高端化产品开发与产业化示范
- 面向物流信息化系统的研究开发与产业化示范
- 天业节水非洲国际科技合作及示范推广
- 干旱半干旱地区节水增效关键技术研发及示范
- 医疗级聚氯乙烯树脂的研发开发与产业化示范
- 新型超支化增容改性剂的合成技术在PVC共合金中的应用研究与开发
- 聚氯乙烯特种树脂原料质量与后加工性能的研究及应用

未来我们会更加关注

- 燃煤电厂超低排放
- 氯碱系统管控一体化
- 电石炉生态出炉系统
- 生态温室大棚智能控制
- 低成本粮食作物滴灌系统
- 地表水专用节水系统
- 全生物可降解地膜
- 高端化节水智能装备
- 特种树脂研究与开发
- 新材料技术研究与开发

环境 | 责任

HUANJINGZEREN

青山、绿水就是生产力。

天业集团始终坚持创新驱动，立足本质环保，实现可持续发展，牢固树立保护生态环境就是保护生产力、改善生态环境就是发展生产力的理念，从设计、工艺、技术装置等环节坚定不移提高环保水平，真心实意抓环保、尽职尽责抓环保、富有成效抓环保，适应生态文明新常态，打造生态文明新家园。





建立健全节能环保机制

天业集团健全完善了节能环保机制，落实节能任务，强化责任，严格考核，形成上下联动、分级负责和环境风险预控机制，层层签署目标责任书，各单位协作，全员参与的工作机制。

新疆天业环保治理组织结构图

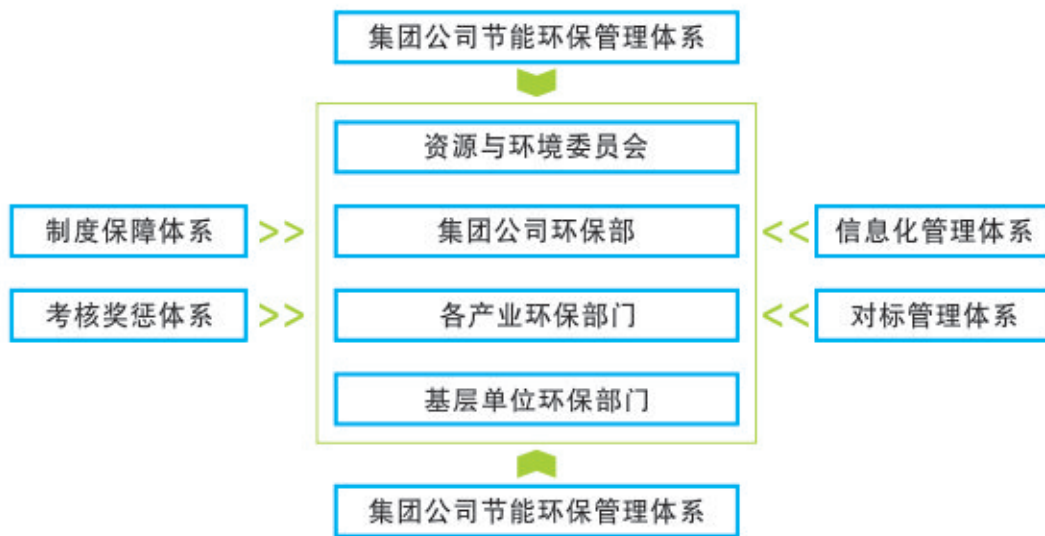

天业集团环境战略

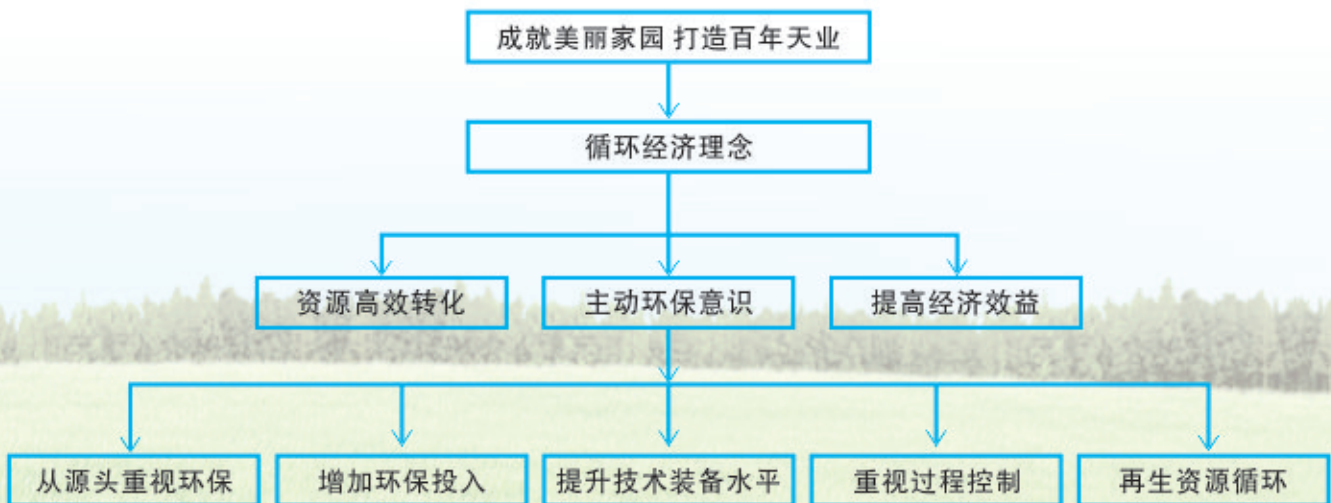

生态文明 深入人心

天业集团坚持“绿色发展、循环发展、低碳发展”的环保理念，牢固树立在“发展中保护，在保护中发展”的环保意识，将环境保护和可持续发展理念贯穿于生产经营全过程，深度发展清洁生产技术，以空前力度深入推进生态文明建设，培育和提升天业的生态竞争力，走低碳、绿色、循环经济发展道路，实现可持续发展。



● 天业生态化工园

链接:

生态文明建设、节能环保和绿色低碳已成为国际产业发展潮流和趋势，2015年天业集团采取多种措施，依靠技术创新、设施改进和精细化管理，确保了企业清洁生产长期持续进行，为国家和行业清洁生产工作向前迈进起到积极引领和示范作用。天业集团坚持“资源开发可持续，生态环境可持续”道路。以环境保护优化社会经济发展为主要手段，以节能减排促进经济结构调整为抓手，实现循环经济的可持续发展，创建生态文明建设之路。



● 全方位宣贯天业环保理念



健全机制 高效运行

天业集团按照“党政同责、一岗双责、齐抓共管”的原则，由公司领导与各单位党政负责人同时签订责任书，各单位环境保护控制指标作出具体的要求和明确规定，切实将环境保护责任落实到车间、班组、岗位和个人，做到层层有指标、人人有责任。同时强化新修订的《环境保护法》《大气污染防治法》的培训教育，积极主动适应新常态，进一步强化责任意识，坚持“资源开发可持续，生态环境可持续”道路。



● 环保工作会议

链接：

2015年1月，国家环保部总量司刘炳江司长一行参观考察天业集团，检查过程中，刘司长详细了解了脱硫和除尘项目设备运行情况，并亲自到现场通过关停部分除尘电场，查看集控室采集的各项数据比对、调出二氧化硫历史曲线图等方式进行烟气排放情况的深入检查。核查组对天业集团总量减排工作取得的成绩给予充分肯定，污染物总量减排效果明显，环境质量得到了有效改善。



● 刘炳江司长参观天业循环经济园区

综合利用 节约资源

天业集团连续四年被中国石油和化学工业联合会评为行业能效领跑标杆企业，聚氯乙烯和烧碱的能效指标位居行业第一位。天业集团通过建立完善能源管理制度，严格节能目标量化考核，节能指标逐级分解和层层落实等措施，逐步将节能管理工作规范化、程序化，形成了两横一纵的能源管理网络。依托能源管理中心建设项目，搭建能效管理平台，实现自动化、信息化技术和集中管理模式，对企业生产过程中消费能源介质进行动态监控，实现了能源数据采集、监控、计量、统计、考核和能源优化等一系列能源管控功能。



● 天业能源循环监控平台



● 天业生态工业园区全景

绿色环保 节能低碳

2015年，天业集团出色完成了兵团污染治理暨污染减排专题培训会现场观摩；通过有效管理，全年实现节能量5.28万吨标煤，循环水利用率提高了4.2%。能效指标再次进入国家能效领跑者企业名单，聚氯乙烯、烧碱和电石的能效指标位居行业第一位。集团公司多家企业入选“污染减排先进单位”及“环境保护工作先进集体”。



● 天业集团污染减排专题培训会现场观摩



● 天业集团6.5世界环保日“践行绿色生活”主题宣传活动

安全 | 责任 ANQUANZEREN

安全是企业永恒的主题，安全的核心是以人为本，主体是企业员工，关键是安全职责的落实，通过科学合理的安全管理体系，形成富有天业特色的安全管理理念，为实现本质安全提供精神动力和文化支撑，确保企业长治久安。



安全第一
预防为主
综合治理警钟常鸣、常抓不懈



企业安全管理组织体系

安全是天业集团发展的基础和第一要务，集团上下牢固树立红线意识，强化本质安全理念。将安全发展与转方式、调结构、促发展紧密结合，同时借鉴世界先进的安全管理经验，健全科学安全生产责任体系，创新安全管理思路，形成天业特色的安全管理发展新模式。

天业集团安全管理组织体系

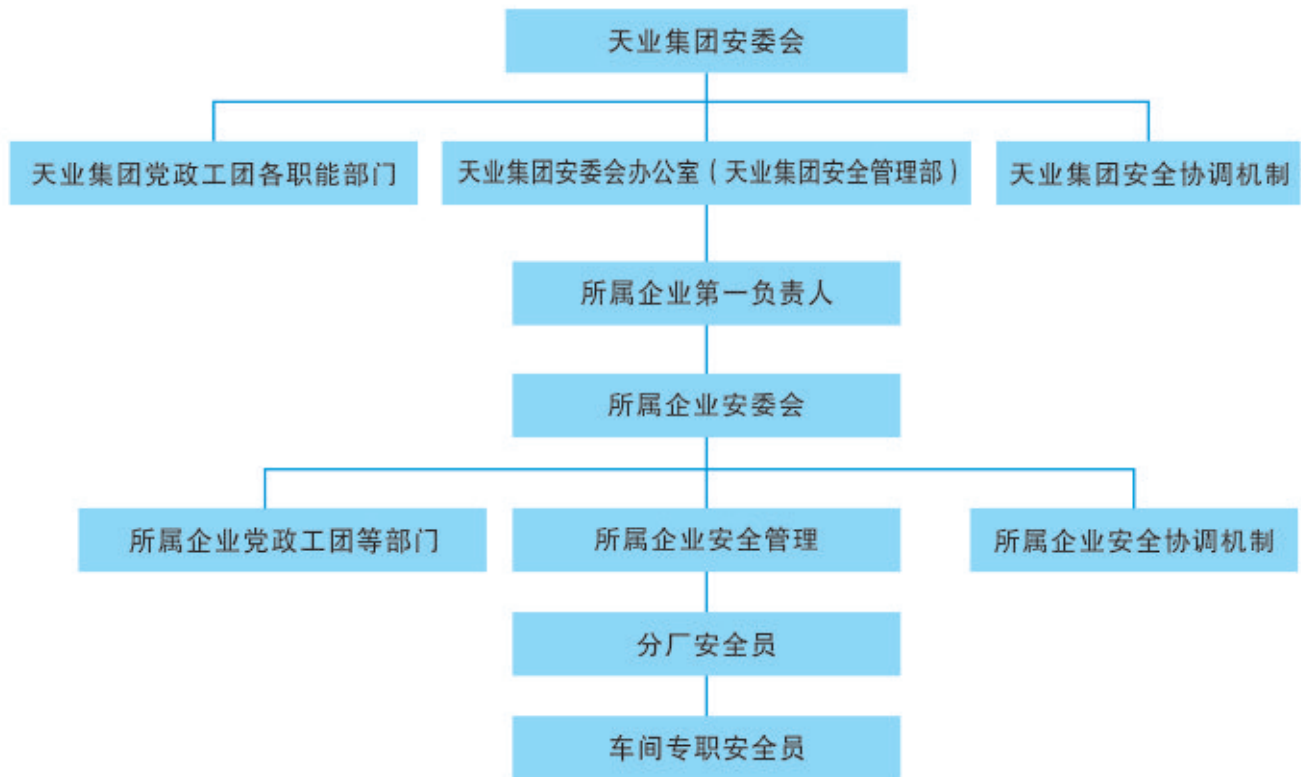

企业安全战略目标

天业集团坚持安全第一、预防为主、综合治理的方针，始终把安全工作作为天业集团发展的基础和首要工作任务，按照“五落实、五到位”的要求，不断完善安全生产责任体系，实行安全生产“党政同责，一岗双责，失职追责”。天业集团现有37名国家注册安全工程师，所属企业全部设置了专职安全生产管理机构，配备了近350名的专职安全管理人员，形成了公司、分公司、分厂、车间不同层次的安全生产无缝管理体系。2015年天业集团与37个基层单位签订安全生产责任书，明确各级领导的安全责任，使公司的安全生产责任到人，落实到人，实行安全生产“一票否决”，公司高危行业把责任书签到了班组和岗位。

天业集团安全战略目标

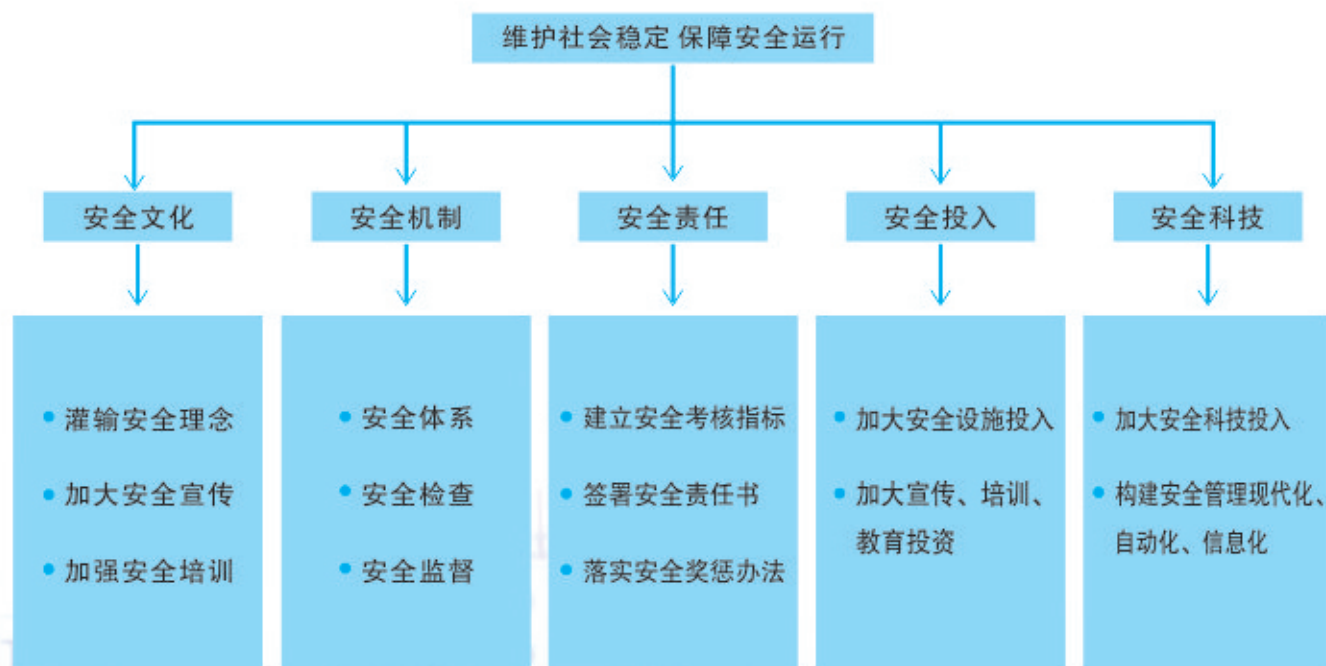



上下全员贯通 驱动安全战略

2015年2月，天业集团召开了2015年天业集团安全生产工作会议。集团党委委员，集团股份公司领导，各部门领导，集团所属各产业、企业党政主要领导，安委会成员均参加了会议，会议由集团总经理宋晓玲主持，会议主要对集团公司2014年的安全工作进行分析与总结，以及对2015年的安全重点工作进行了安排。集团公司领导分别对集团安全工作做了重要讲话。同时，在会议上天业集团与集团各生产单位签订安全管理目标责任书。



● 签订安全责任书



● 安全工作部署会议

树立红线意识 提高本质安全

抓好新员工三级安全教育是公司安全生产的基础，天业集团所属企业均严格按照国家相关规定，认真落实对新录、转岗员工“先培训后上岗”规定。电工、焊工和行车工等特种作业持证上岗率达到100%，2015年危化品操作培训、再教育人员共2054人。

天业集团安委会办公室根据国内外事故制作安全警示学习资料，在集团公司调度会、各企业调度会前对各级领导进行学习警示，并要求典型事故学习到班组。

为了进一步强化红线意识，促进安全发展，努力构建安全生产长效机制。天业集团根据《中华人民共和国安全生产法》等有关法律法规的要求，经天业集团安委会决定制定《天业集团安全生产红线禁令（一）》。于2015年8月1日正式实施了《天业集团安全生产红线禁令（一）》，“三违”现象明显减少，有力的促进了安全生产基础工作的进一步提升。

天业集团2011年-2015年安全生产投入汇总表

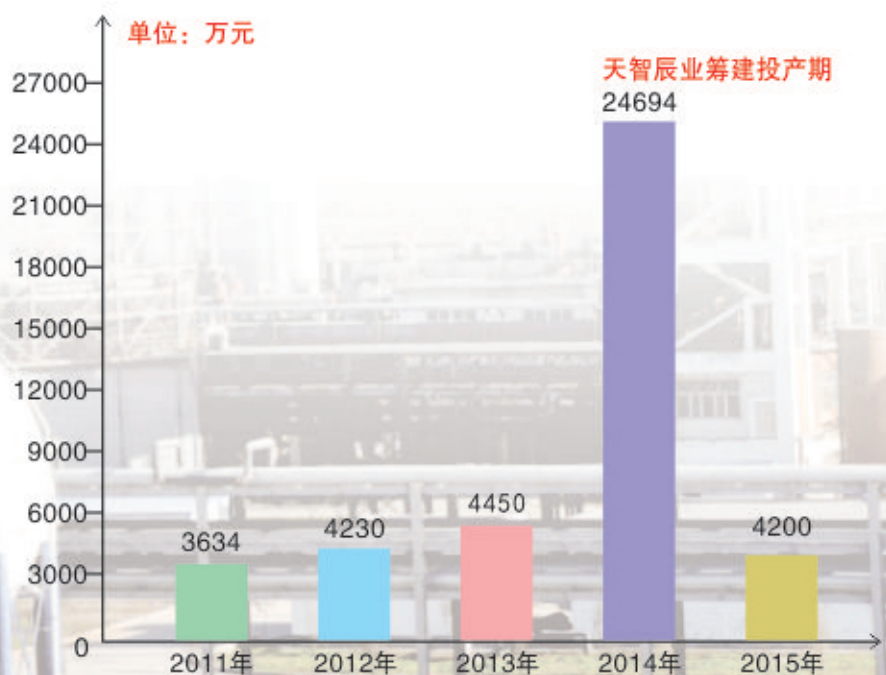

注：此费用投入由天业集团各分子公司统计上报。（含劳保采购、消防设备器材、特种设备校验等）



健全职位管理 保障员工健康

天业集团严格落实《职业病防治法》各项规定，所属企业均建立了员工职业卫生健康监护档案，并把员工职业健康管理纳入企业管理的日常工作。每年都安排职业病防治专项经费，2015年对12234名员工进行职业健康体检。同时针对作业环境的不同，天业集团所属各企业均按照国家标准或行业相关标准为劳动者配备了劳动防护用品。



排查安全隐患 确保安全生产

不断的开展安全隐患排查是集团公司安全管理重点工作，尤其是开展“打非治违”活动以来已形成集团公司每月、企业每周、车间、班组每日一次的安全检查，以及每逢节假日和重点时段组织高层领导开展安全大检查活动。并对安全隐患实行“五定模式”（定整改方案、责任、时限、措施和资金），对隐患整改进行闭环管理，保证各项隐患全部整改落实到位。2015年总计查出隐患19566项，所有隐患均按照要求完成整改，保证了天业集团的安全生产。

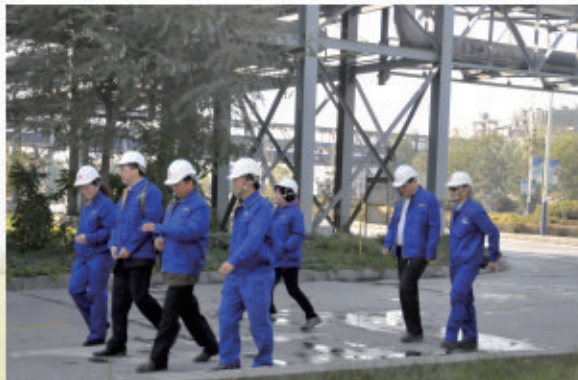

加大安全投入 提升安全水平

天业集团2015年投入安全管理资金4200万元,不断加强消防队的基础建设,完善消防队应急救援设备、设施,投入200余万元购置一辆18米高喷消防车及各类应急器材10余种。现拥有干粉、泡沫、水等各类消防车10辆,具备处置一般生产安全事故的能力,同时承担社会应急任务,满足为公司生产安全保驾护航的需求。



● 天业集团安全消防车队



● 天业集团安全消防演练



新疆天业(集团)有限公司
XINJIANG TIANYE(GROUP)CO., LTD.

员工 | 责任 YUANGONGZEREN



天业集团始终把人才作为事业发展的第一资源，实施人才创新工程，突出人才的“录、育、用、养、管”五个重要节点。“录”是人才聚值、“育”是人才增值、“用”是人才价值、“养”是人才保值、“管”是人才扩值，通过“五值联动”，为推进企业和人才创新发展奠定了坚实的基础。

人力资源管理体系

为确保集团化企业人力资源管理规范、高效运行，天业集团从员工招聘、劳动关系、薪酬、社会福利、绩效考核等各模块人力资源管理基础入手，修订并及时出台了一系列新的管理办法，构建集团人力资源管理机制，对公司实现科学跨越式发展和企业文化建设提供了重要保障。

天业集团人力资源管理体系

体系模块	相关规定文件个数	主要制度
员工招聘	5	天业集团员工招聘管理办法
		天业集团员工试用期管理办法
劳动关系	17	新疆天业集团员工守则
		新疆天业集团劳动合同管理办法
薪酬	23	新疆天业集团岗位工资结构实施办法
		新疆天业集团考勤管理制度
		天业集团企业年功工资发放标准
社保、福利	17	天业执行按定编人数核定效益工资管理办法
		新疆天业集团员工社会保险管理办法
		新疆天业集团公司职工补充医疗管理暂行办法
		天业集团企业年金方案
		天业集团职工探亲标准
绩效考核	18	天业集团职工午餐补助、高温补助费标准
		天业集团创新奖励办法（试行）
		新疆天业集团奖惩制度
		关于对优秀骨干员工的激励办法
		关于解决骨干员工住房的暂行办法

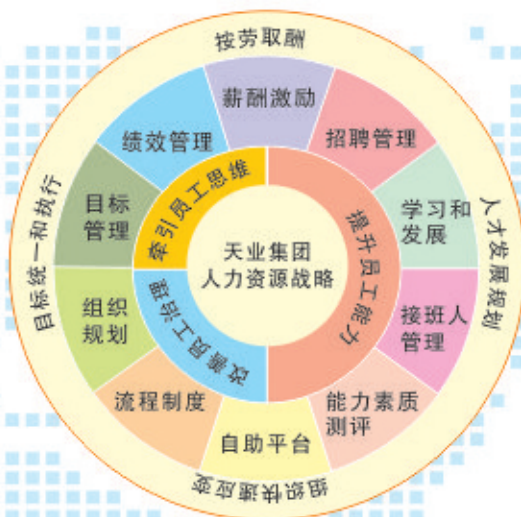



企业员工构成

天业集团拥有员工15317人，其中拥有博士、硕士研究生48人，占职工总数0.31%，本科、专科生8570人，占职工总数的56%，专业技术人员2525人，占职工总数的16.48%，其中高、中、初级比例分别为0.98%、4.02%、11.09%；操作技工11719人，占职工总数的76.51%，其中高技能人才比例为15.66%。

员工学历结构

2015年



员工民族结构

民族：840人、汉族：14477人，民族占职工总数的4.48%、汉族占职工总数的94.52%

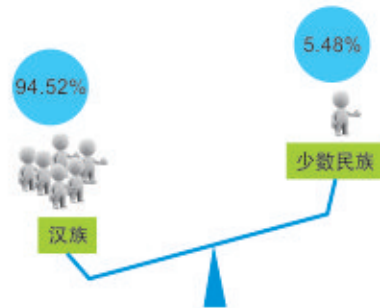

工人技能结构

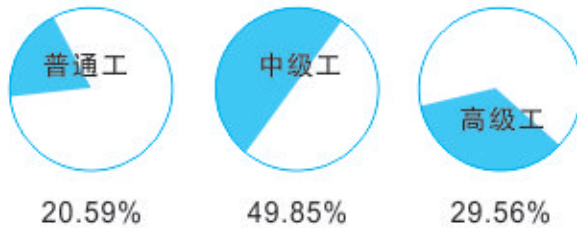

工人分类比例

技术工人:11719人、管理及专业技术人员:3125人、服务人员:335人



员工性别结构

男11691人,占职工总数的76.33%、女3626人、占职工总数的23.67%



员工年龄结构:

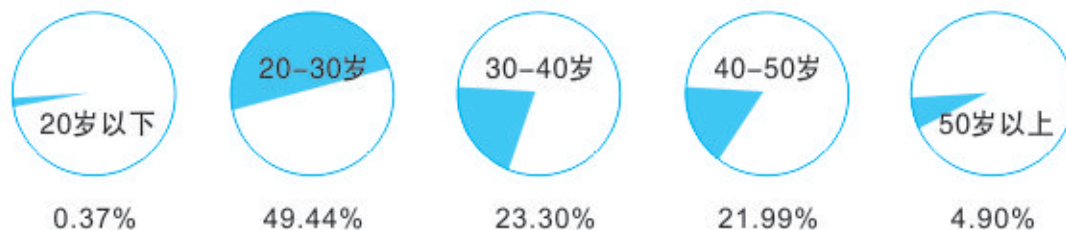

以人为本 民主管理

2015年是公司全面落实十八大四中全会精神、继续推进“调结构、转方式”实现可持续发展的“十二五”收官之年，也是天业集团公司经过十年的高速发展后进入强基础、强管理的新常态调整的首战之年。劳动生产率在2014年的基础上提高10%，集团公司产值劳动生产率在2014年基准上实现提高14.4%；截止2015年，集团公司产值劳动生产率在去年同期58.11万元基准上提高至67.01万元、提高15.31%。人均年收入提高到6.58万元。

近五年职工人均收入情况：2011年：4.3万元、2012年：4.8万元、2013年：5.4万元、2014年：6.18万元、2015年：6.58万元。



近五年人年均保费情况：2011年：9490元、2012年：12090元、2013年：14000元、2014年：17075元、2015年：20263元。





企校联合 培养人才

天业集团组建以来坚持以人为本，让员工共享企业发展成果，2004年成立培训中心。现有专、兼职教师256人，教学设施齐全，共有理论培训教室二十九间，总面积超过3000m²。公司所属职业技能鉴定所具有国家职业技能鉴定资格考评人员125人，建立各产业实操培训基地11处，使用面积超过20000m²。2015年度公司完成年度各岗位培训人次累计59822人次，总3001人参加了职业技能鉴定培训，组织543人参加了各专业技术人员进行英语、经济、统计、会计、安全工程师、质量工程师、企业法律顾问等系列考试及各专业技术人员参加相应的计算机水平考试和继续教育，8人送培新疆大学化学工程专业硕士。114人送培石河子大学和河北电力大学化学工程与工艺、热能动力和电气工程及其自动化专业。



● 天业集团“屯垦戍边班”聆听董事长讲话



● 天业集团“屯垦戍边班”毕业合影

激励政策 鼓励人才

天业集团通过建立有效激励机制，实现企业和员工的双赢

一、**收入激励**。全面介入岗位因素，提高浮动工资比例，实施岗位工资、提成工资、计件工资及年薪工资等收入分配方式，实现分配的公正性、合理性和激励性。

二、**培训激励**。通过与高校联合办学，参与科研机构重点课题及攻关项目研发、举办职业技能大赛、创建国家级技能大师工作室等形式，提高员工素质，从而实现个人价值，为企业作出更大贡献。

三、**事业激励**。将企业的发展方向和定位向员工充分展示，使员工认可天业、激励员工全身心投入天业事业建设中去，以事业激励人，以事业发展人。

四、**感情激励**。实施“以人为本”理念的管理，营造良好的人际关系氛围，为员工提供良好的工作、生产和生活环境。



人才质量上：

——培养一批在同行业有影响的专家，特别是在节水灌溉、氯碱化工和新型煤化工领域积累了一批重量级的人才，不断推进天业集团发展成为行业领军企业；

——在人才质量的层次上，一是建立一支掌握本行业最新理论和最新技术的专家支撑体系；二是建设一支能适应企业发展需要的高、中级专业技术骨干；三是形成高素质的员工队伍。

第一层次的专家支撑体系为公司的高速发展提供战略方向及行动方案，是天业集团发展战略的思想库。

第二层次高、中级专业技术骨干，是天业集团发展战略有效实施的中坚力量，是技术创新、技术改造、产品研发等方面的项目负责人或主创人。

第三层次高素质的员工队伍是企业发展的基础，这支队伍的思想道德、文化知识和职业技能素质、社会心理素质同步提高，形成以中高级技术等级为主体的员工队伍。



平台搭建 人才共赢

2015年,天业集团与清华大学、浙江大学、大连化物所等多家高校与科研院所建立创新平台,同时依托平台共同培养高素质技术人才,相互展开人员交互培训工作,为企业与科研院所提供更多人才提升空间,为企业科技创新发展提供更多的人力资源支持。



● 清华大学社会实践团在天业集团实践交流



● 天业集团技术人员在南开大学联合研发

企业文化 凝聚力量

天业集团在多年发展过程中形成的“团结、奉献、拼搏、创新”的企业精神就是兵团精神的传承。企业形成“履行社会职责、追求经济效益、创建和谐企业、坚持共同富裕”为企业核心价值观的企业文化体系。

2015年天业集团成功举办第二届集体婚礼,见证了27对天业青年喜结连理的幸福瞬间,同时天业集团开展“民族团结进步年”活动,加强各族同胞的紧密联系,团结奋进,共同进步。



● 天业集团第二届集体婚礼

社会 | 责任 SHEHUIZEREN

责任发展没有终点，价值创造永无止境。履行社会责任是企业诚信之基，天业集团秉承以人为本、诚实守信、科学管理、提质增效的经营理念，将经济责任、创新责任、环境责任、安全责任、员工责任融入打造“百年天业”的可持续发展战略内涵中，以责任为纽带聚可持续发展合力，积极参与社会公益事业，促进企业与社会的和谐发展。

责 任

比能力更重要





文明卫生 企社共建

2014年石河子被评为全国文明城市，在创城期间，天业集团号召全体员工参与到创建文明城市工作中去，2015年石河子计划申请全国卫生城市，天业集团坚持文明倡导行为的同时，推行“师市创卫我先行”活动，将文明与卫生贯穿在员工日常工作生活当中，不断提升员工素质的同时提高天业集团整体形象。天业青年志愿者、党团干事冲在了文明卫生活动的第一线，将文明传递，使“爱干净讲卫生”理念洒遍天业集团周边每一个角落。



● 天业化工青年志愿者服务队



● 天业集团学雷锋志愿服务活动启动仪式

科学节水 利国利民

天业集团依托新疆兵团现代节水农业集成创新体系，广泛开展中亚及非洲国家节水科技合作和技术培训交流，2015年新疆维吾尔自治区援塔吉克斯坦千亩节水农业示范项目建设圆满完成，累计在哈萨克斯坦、蒙古国、津巴布韦、安哥拉、厄立特里亚等中亚、非洲15个国家实现节水技术示范推广，截至目前，累计推广规模超过10万亩，使我国由节水技术的“输入国”变为“输出国”。天业节水成为“兵团名片”，天业膜下滴灌技术在推广辐射的国家被称为“中国滴灌技术”，天业实现了以滴灌技术为主体的兵团现代农业技术与装备的整体输出。



● 天业集团PVC单壁波纹管生产线



● 天业集团副总陈林介绍节水器材



● 天业集团中非水行动



● 天业集团技术人员在塔吉克斯坦传授节水技术

公益慈善 回馈社会

●天业集团与延安革命老区签订合作协议，一次性捐赠近2000个大棚，天业的技术人员不远千里来到延安革命老区，把现代化农业技术带到了陕北革命老区，并手把手教会当地农民种植使用。

●援助新疆兵团第14师47团（沙海老兵）380万元，为当地职工建立了20座温室大棚解决当地吃菜难的问题，同时还提供3套水肥一体化自动装备，提升当地农业自动化水平。

●在新疆兵团第八师147团建立天业希望小学，捐助资金135万元，捐赠图书、画册十万余册。为社区一次性捐助300万元，用于社区的文化建设。



● 慈善捐助



● 设施捐助



● 文化捐助

民兵预备 戍守边疆

天业集团坐落于新疆兵团，不仅担负着经济发展重任，同时肩负屯垦戍边的艰巨任务，一直以来充分发挥兵团企业“建设大军、中流砥柱、铜墙铁壁”重要角色，按照兵团党委、师市党委要求，建立了一支由民兵高炮营、应急营、高机连、抗震救灾分队、对空观察分队、车辆维修分队，预备役防化连、炮指连、喷火连、防洪抢险救灾应急分队等政治可靠、纪律严明、训练有素、作风扎实的民兵预备役队伍。



● 安保演练



● 军事演练



● 反恐演练



● 武装演练



新疆天业(集团)有限公司
XINJIANG TIANYE(GROUP)CO., LTD.

责任 | 展望
ZERENZHANWANG

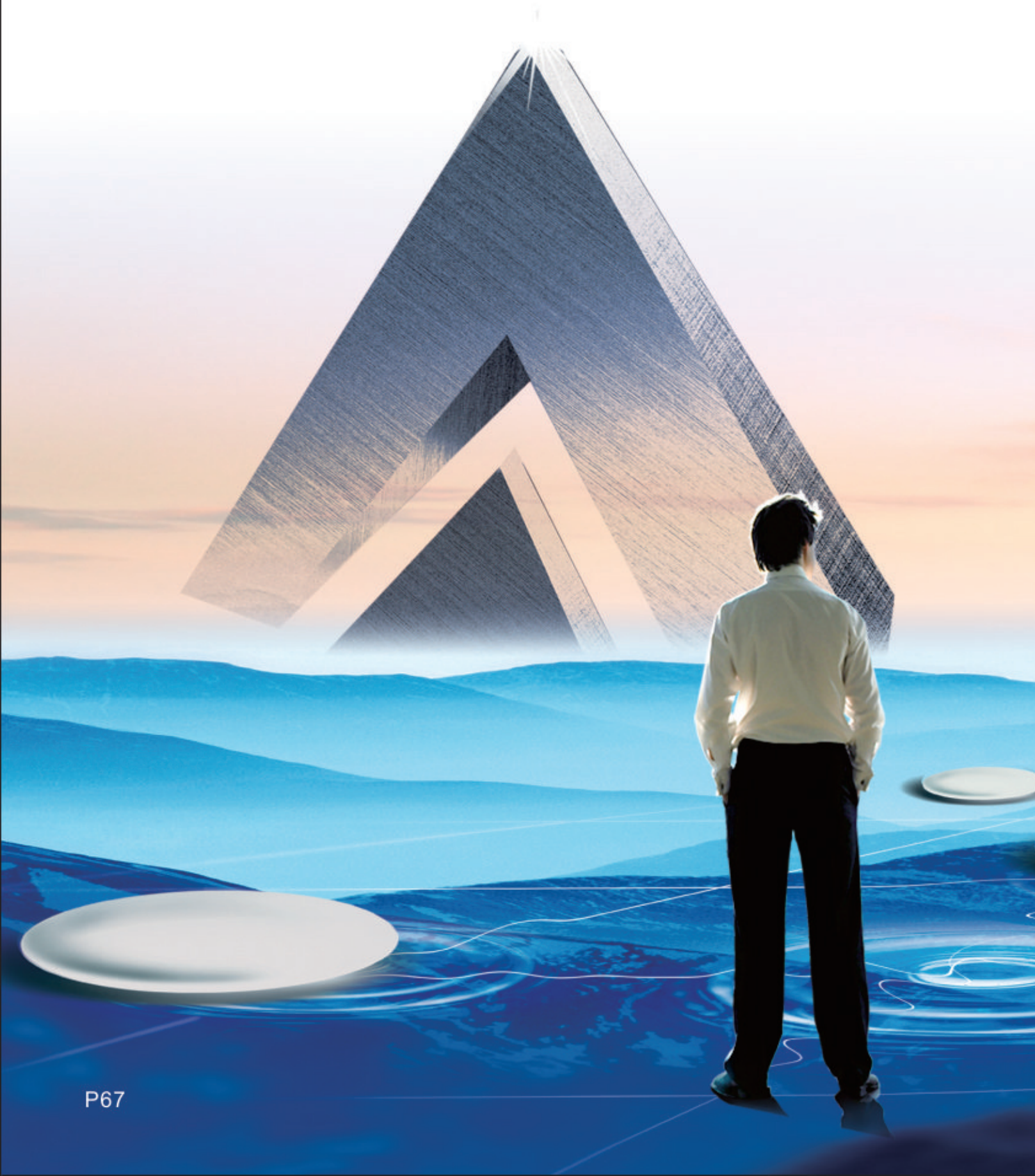

回顾天业集团的发展历程，我们深刻体会到，社会责任是企业发展的立足之本，我们紧紧围绕创新和责任两大主题，准确把握定位，承担更多的社会责任。

2016年，天业集团发展面临新的机遇和挑战，我们有信心与各利益相关方携手共进：

继续维护公司股东、债权人、供应商、客户、员工利益；积极落实安全生产、节能减排、环境保护、科技创新、参与社会公益活动，坚持为各利益相关方创造更大的价值。

继续按照“生产一线要稳、市场前沿要活、改革发展要新”的思路，抓基层，强基础，苦练基本功，向管理要效益。坚持聚焦主业、做强做优、适度多元、稳健发展，以最大限度的发挥好、挖掘好、协调好公司优势，形成可持续发展市场竞争力，保持企业和谐稳定，实现企业可持续发展。

继续秉承诚信运营，加强质量管理，提供优质产品与服务；继续强化安全生产管理，加强采购工作，促进伙伴共同发展，深化全产业链合作。

继续加强员工发展责任，保障员工合法权益，拓展员工职业通道，关爱员工身心健康，积极营造和谐美满的企业文化，增强企业活力。

继续加大环境保护，发展低碳经济，持续推进自身和行业的节能减排工作，大力发展循环经济，推动公司结构调整、转型升级和绿色发展的长远目标。

继续履行奉献社会的责任，推进依法合规经营，支持民生工程建设和促进社区共建，实现合作共赢、和谐共赢。



戈壁母親

